

VOLVO

Service-Handbuch

Störungssuche

Reparatur

Instandhaltung

Abteilung 8 (85-89)

Karosserie
Ausrüstung

440/460

1988-19..

Juli 1992

TP 35547/2



Volvo Car Corporation

Inhalt

Alfabetisches Register Seite 41 →

	Seite	Arbeit
Gruppe 85 Innenraum		
Verkleidungen entfernen/anbringen	2	A1-A11
Vordersitze, Teile auswechseln	6	B1-B12
Fondbank: Teile entfernen/anbringen	9	C1-C11
Dachverkleidung	12	D1-D6
Bodenbelag entfernen/anbringen	14	E1-E3
Gruppe 86 Stoßfänger		
Frontstoßfänger	15	F1-F5
Heckstoßfänger	16	F6-F8
Gruppe 87 Heizung und Lüftung		
Allgemeines	18	G1
Kontrolle der Heizungsanlage, alte Ausführung	19	G2
Kontrolle der Heizungsanlage, neue Ausführung	20	G3
Kontrolle der Normalheizungsanlage	21	G4
Betätigungstafel und/oder -züge auswechseln	22	H1-H5
Heizungskasten kpl. ausbauen/einbauen	24	J1-J6
Heizungsgebläse kpl. ausbauen/einbauen	26	K1-K4
Unterdruckbehälter entfernen/anbringen, alte Ausführung	27	L1-L3
Unterdruckbehälter entfernen/anbringen, neue Ausführung	28	M1-M3
Heizkörper ausbauen/einbauen	29	N1-N4
Heizungsklappen ausbauen/einbauen, alte Ausführung	30	O1-O4
Heizungsklappen ausbauen/einbauen, neue Ausführung	31	P1-P3
Luftdüsen ausbauen/einbauen	32	Q1-Q4
Extraktoren ausbauen/einbauen	33	R1-R3
Gruppe 88 Innenausrüstung		
Armaturenbrett ausbauen/einbauen	34	S1-S8
Armaturenbrett: Teile übertragen	36	T1-T2
Tunnelkonsole ausbauen/einbauen, Teile auswechseln	37	U1-U4
Sicherheitsgurt vorn und/oder hinten entfernen/anbringen	38	V1-V6
Gruppe 89 Verschiedenes		
Tankdeckel entfernen/anbringen	40	W1-W2

Bestellnummer: TP 35547/2

Ersetzt TP 35547/1

Änderungsrechte vorbehalten

Gruppe 85 Innenraum

A1-A11. Verkleidungen entfernen/anbringen

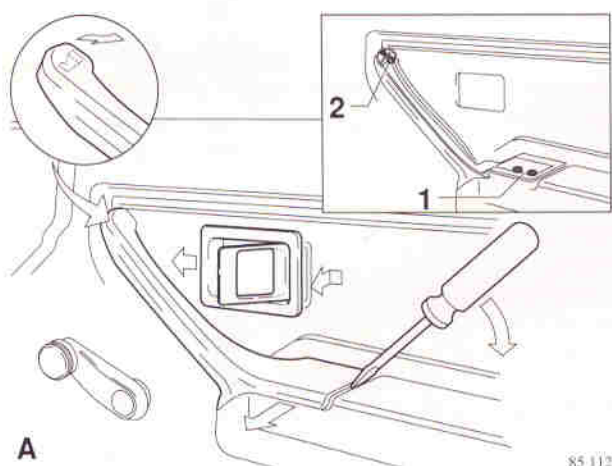

A1 Verkleidung von Vorder- bzw. Fondtür entfernen/anbringen

Ausführung A (Vordertür in gehobener Ausführung)
Obere Haltegriffabdeckung entfernen.
Schrauben (1 und 2) herausdrehen und Haltegriff abnehmen.
Innenschloß-Abdeckkappe entfernen (vorn herausziehen und hinten aushaken).
Fensterkurbel entfernen (sofern vorhanden).

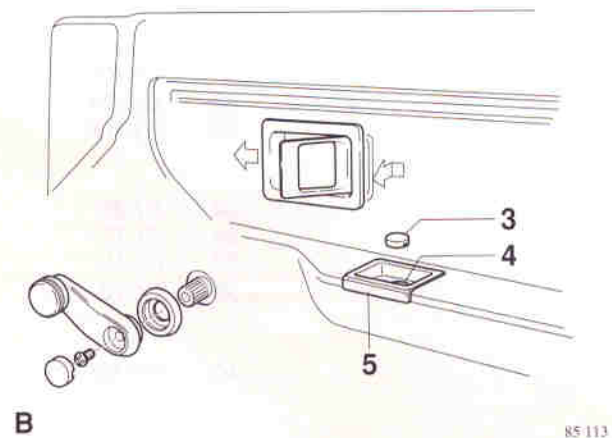

Ausführung B (Vorder- und Fondtür)
Abdeckkappe (3) entfernen.
Schraube (4) herausdrehen.
Haltegriffach (5) herausnehmen.

Innenschloß-Abdeckkappe entfernen (vorn herausziehen und hinten aushaken).
Fensterkurbel entfernen (sofern vorhanden).

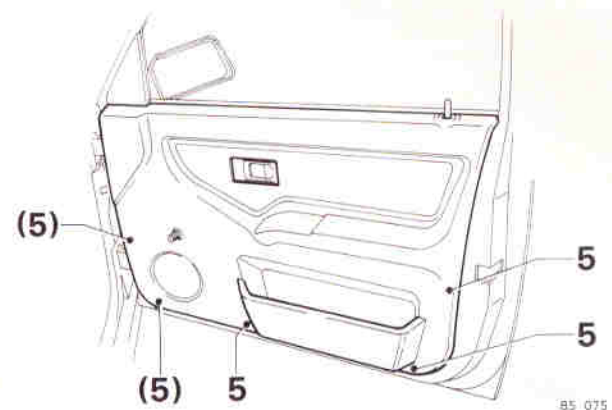

Verkleidungsklammern aus dem türblech ziehen:
Bis fahrgestell-nr. 220000 (5x)
Ab fahrgestell-nr. 220000 (3x)

A2

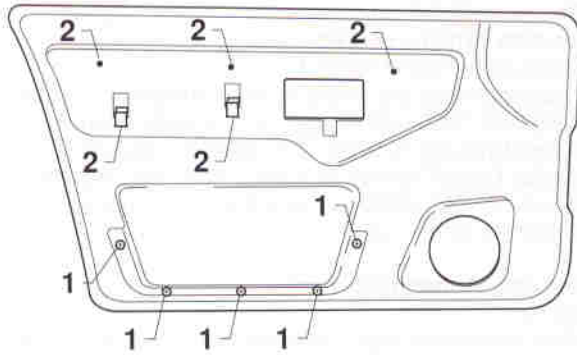

85 114

Einzelteile der Türverkleidung auswechseln

Kartenfach (sofern vorhanden): Schrauben herausdrehen (1).

Verkleidung, ausschließlich 460: Stoffbezug abziehen (2) (oben Klammern lösen, unten aushaken).

Hinweis: Bei 440/460er Ausführungen mit Lederbezügen ist die Türverkleidung **stets** zu entfernen.

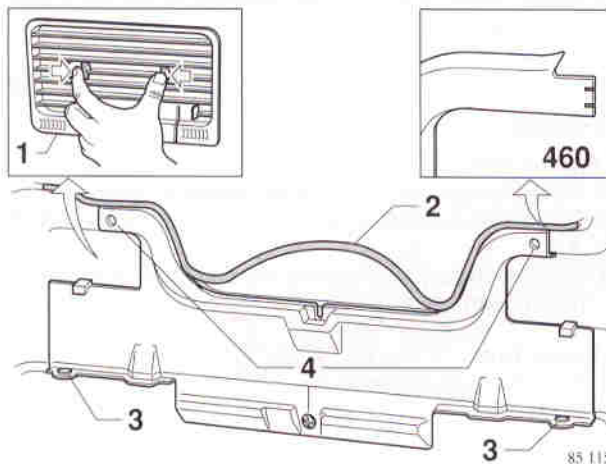

85 115

A3

Rückwandverkleidung

Entfernen:

- 1 Lampenhalter
- 2 Dichtung von Heckklappe bzw. Kofferraumdeckel (teilweise lösen)
- 3 Kunststoffdübel
440 (5x)
460 (3x)
- 4 Schraube und U-Klammern (nur 440).

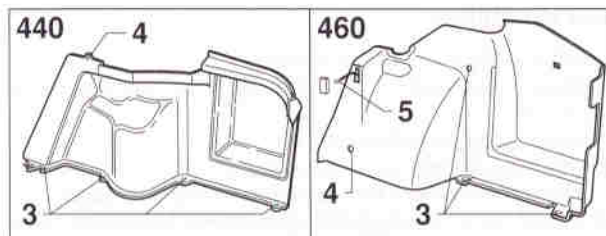

A4

Gepäckraum-Seitenverkleidung

Rückwandverkleidung entfernen, siehe Arbeit A3.

Entfernen:

- 440**
- Hutablage
 - 1 Auflageplatte, siehe Arbeit A9.
- 440/460**
- 2 Gepäckraummatte (Seiten zunächst nach innen falten)
 - 3 Druckknöpfe
 - 4 Schraube (nur auf der rechten Seite)
 - 5 Verbinder der Gepäckraumbeleuchtung (sofern vorhanden).

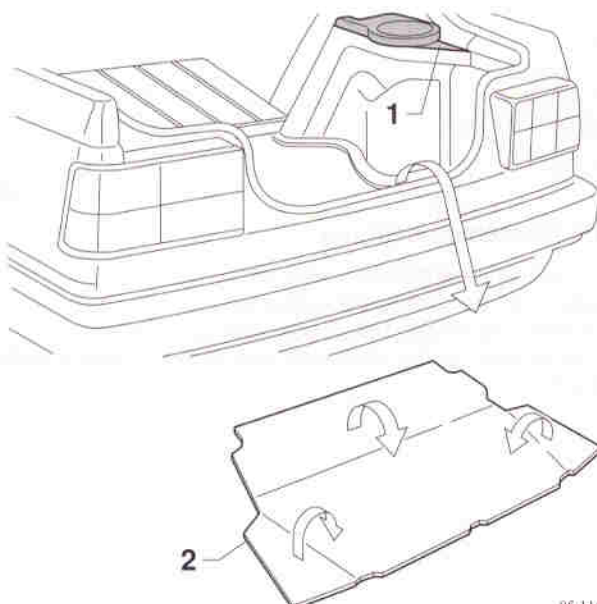

85 116

A5

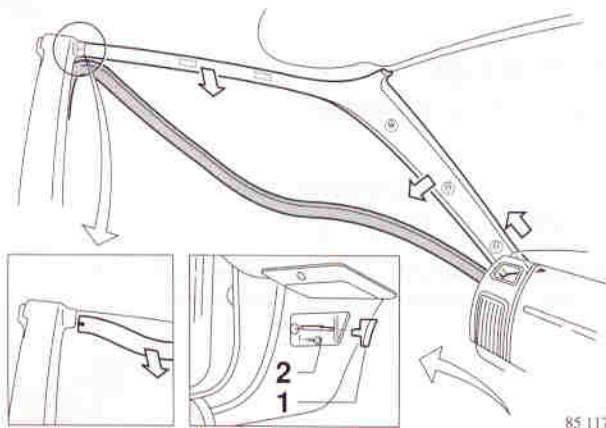

85 117

A-Säulenverkleidung
Über dem Armaturenbrett:

Türdichtung teilweise lösen.
 Verkleidung hinter der B-Säule lösen und dann zunächst entlang der Dachverkleidung (2 Klammern) und anschließend von der A-Säule (3 Klammern) abziehen.

Hinweis: Darauf achten, daß beim Anbringen der linken Verkleidung die dahinter verlegte Verdrahtung nicht abgeklemmt wird.

Unter dem Armaturenbrett:

Entfernen:
 1 Motorhaubenentriegelungsknopf (nur auf der linken Seite)
 2 Schraube

Hinweis: Beim Abziehen der Verkleidung auf die Klammern achten.

A6

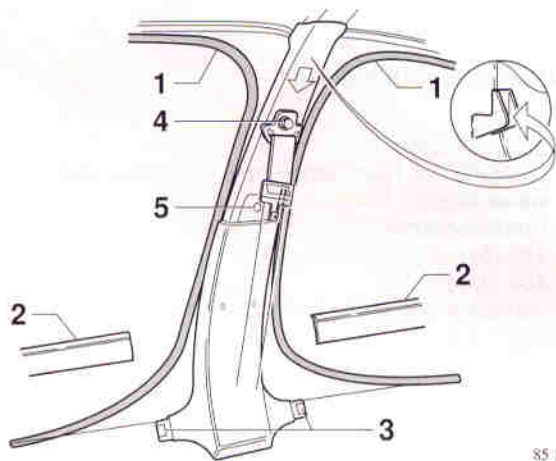

85 118

B-Säule

Unterer Teil:

1 Türdichtungen vorn und hinten teilweise lösen
 2 Türschwellerverkleidung vorn und hinten; siehe Arbeit A11
 3 Schrauben bzw. Verkleidung aus den Klammern ziehen (nach oben herausnehmen)

Oberer Teil:

4 Aufrollgurtaufbefestigung
 5 Schraube

A7

460 Hutablage

Fondbank-Rückenlehne umklappen.
 Radkastenverkleidung an einer Seite entfernen; siehe Arbeit A8.

1 Kunststoffdübel entfernen (3x)
 2 Hutablage an der Hinterseite abziehen (3 Klammern)
 Hutablage mit einer Drehbewegung herausnehmen.

Wichtig! Beim Wiederanbringen ist die Hutablage vom Kofferraum aus auf korrekte Montage zu überprüfen.

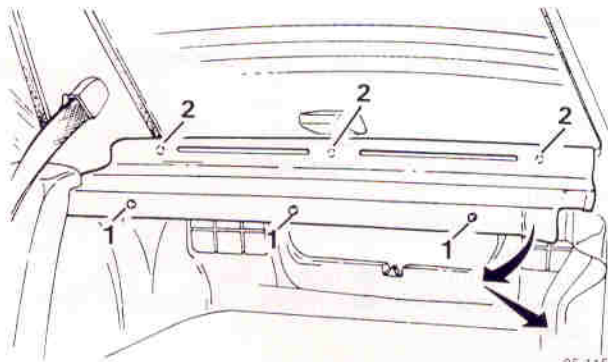

85 115

A8

Radkastenverkleidung

Rückenlehne entfernen; siehe Arbeit C3.
 Lippen an der Unterseite umbiegen.
 Verkleidung an der Unterseite nach vorn ziehen.
 Verkleidung an der Oberseite aus dem Karosserieblech aushaken.

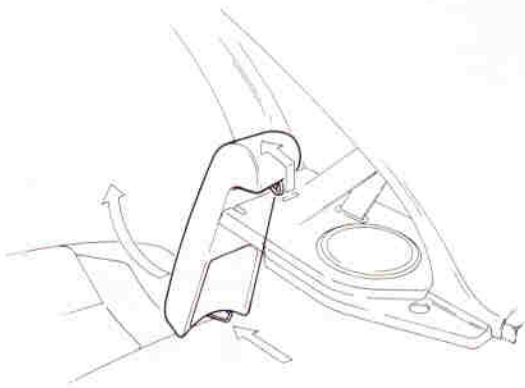

85 093

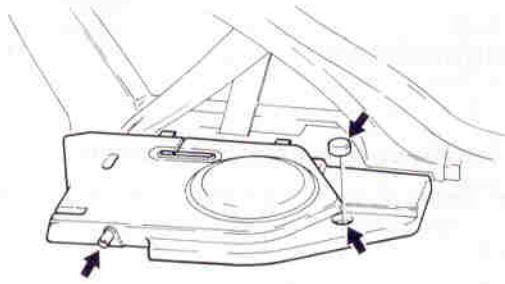

85 082

440 Fondbank-Auflageplatte

Rückenlehne umklappen.

Entfernen:

- Hutablage
- Dichtdübel und Schrauben
- Radkastenverkleidung; siehe Arbeit A8

Auflageplatte unter der CD-Säulenverkleidung herausziehen.

Aufrollgurt aus der Auflageplatte nehmen.

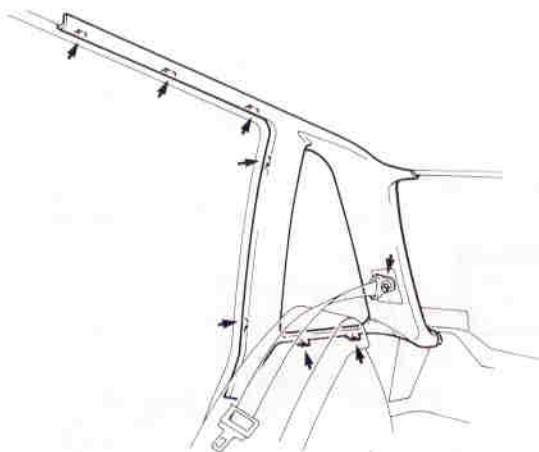

85 081

A10

CD-Säulenverkleidung

440er Ausführung

Entfernen:

- Hutablage
- Fondbank-Auflageplatte; siehe Arbeit A9.

Obere Aufrollgurtaufbefestigung entfernen.

Beide Schrauben unter der Scheibe herausdrehen.

Heckklappendichtung teilweise abziehen.

Die drei Klammern entlang der Dachverkleidung abziehen.

Die beiden Klammern entlang der C-Säule abziehen.

Verkleidung herausnehmen.

Hinweis: Beim Wiederanbringen auf die Position des Aufrollgurts achten.

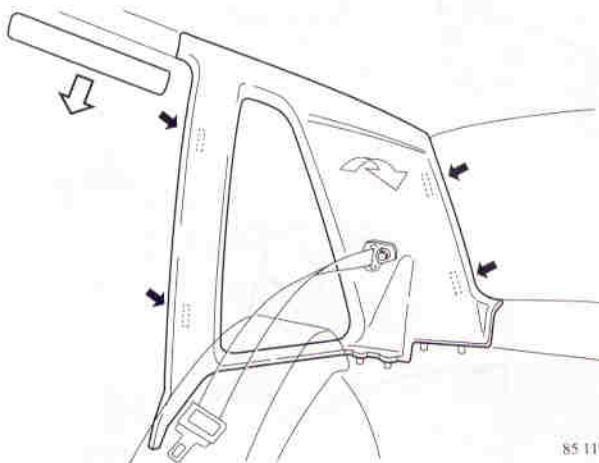

85 119

460er Ausführung

Entfernen:

- Hutablage; siehe Arbeit A7.

Obere Aufrollgurtaufbefestigung entfernen.

Plättchen an der Dachverkleidung entfernen.

CD-Säulenverkleidung zunächst an der Vorderseite (2 Klammern) und anschließend an der Hinterseite (2 Klammern) abziehen.

CD-Säulenverkleidung an der Oberseite mit einer Drehbewegung herausnehmen.

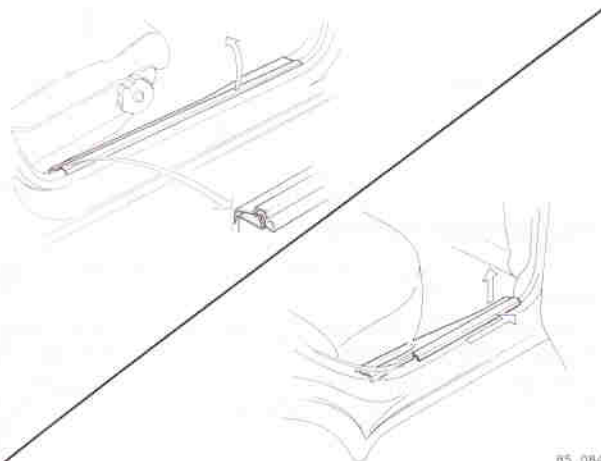

85 084

A11

Türschwellerverkleidung (vorn und hinten)

Vordertürschweller: 4 Klammern,

Fondtürschweller: 3 Klammern.

Hinweis: Fondtürschweller unter der Fondbank herausziehen.

B1-B12. Vordersitze, Teile auswechseln

B1

B3

Vordersitz ausbauen

Knopf der Kreuzrückenstütze entfernen

B2

Hinweis: Bezug zunächst teilweise abziehen, bis der Knopf (2) der Kreuzrückenstütze an der Innenseite zugänglich ist.

Kopfstütze entfernen

Sicherungsfedern (1) entfernen.

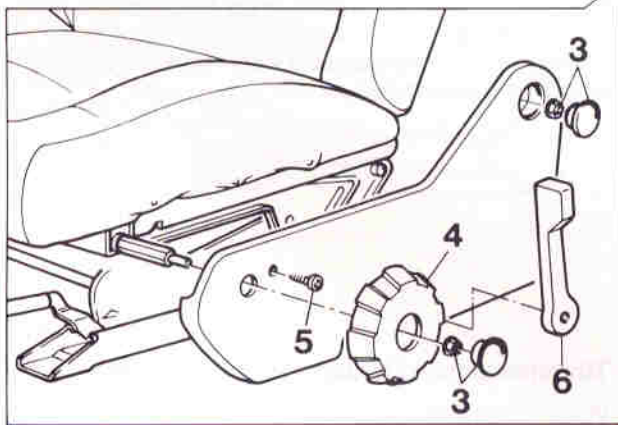
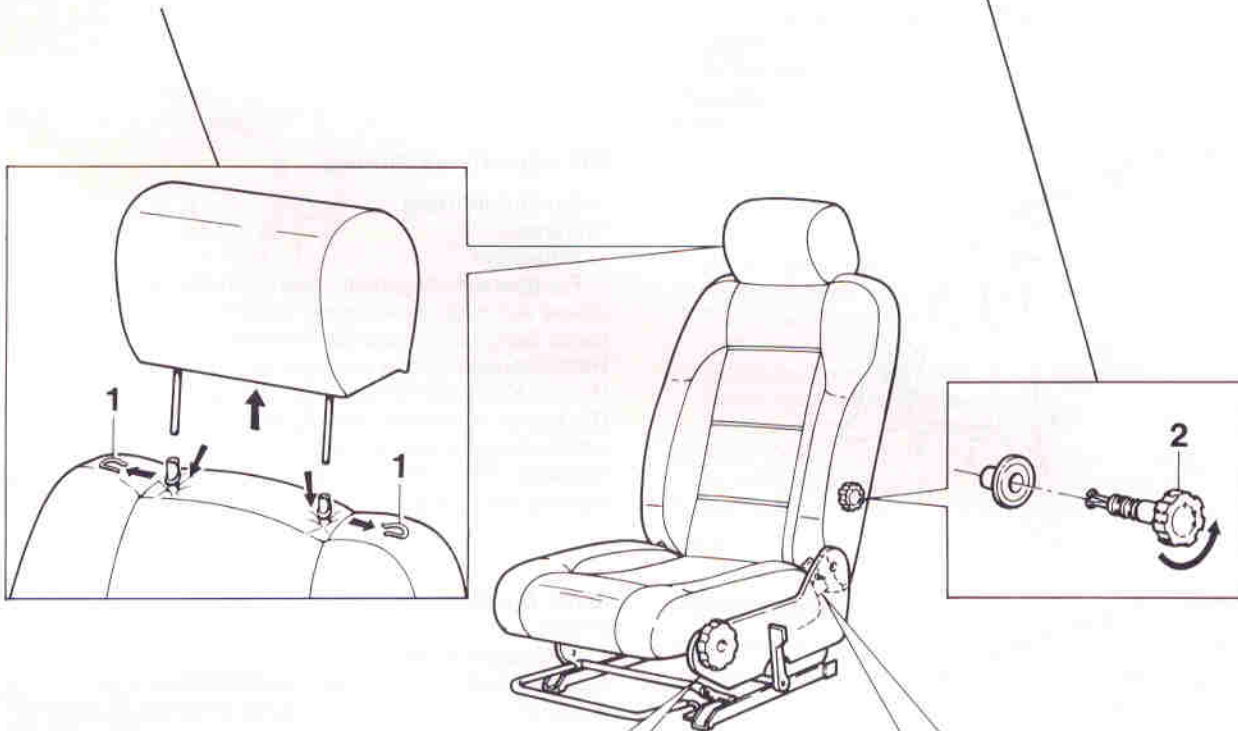

B4

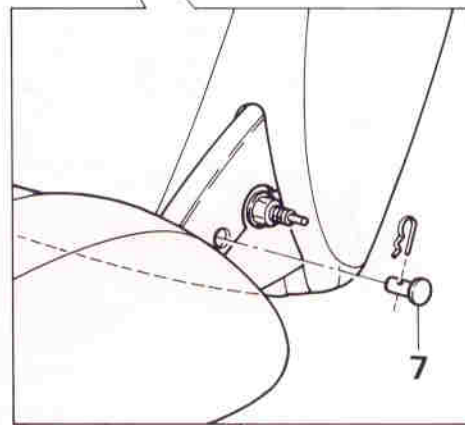

85 039

B5

Schutzkappe vom Einstellmechanismus entfernen

Arbeiten 3, 4, 5 und 6 in der Abbildung durchführen.

Rückenlehne entfernen

Klammern von beiden Gummibändern an der Unterseite lösen.

Verbinder von der Sitzheizung lösen (sofern vorhanden). Rückenlehne nach hinten drehen, bis die Paßstifte (7) links und rechts zugänglich sind.

Sicherungsfedern und Paßstifte entfernen.

B6

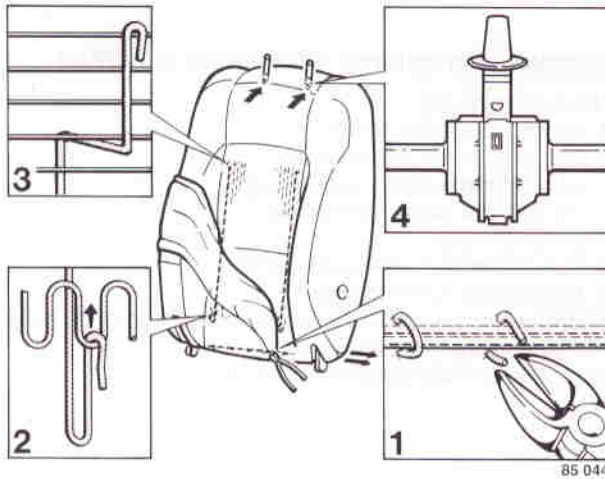

Rückenlehnenbezug entfernen

Hinweis: Die Biegungen der Querfeder, an der die Stangen befestigt sind, sind schräg nach hinten gebogen.

B7

Füllung mit Heizelement entfernen

Füllung an der Oberseite abschneiden und vom Sitzrahmen abnehmen.

B8

Teile des Rückenlehnenrahmens entfernen

Arbeiten gemäß Abbildung durchführen.
2Rückenmatte: siehe Arbeiten 1, 2 und 3.

Kreuzrückenstütze: siehe Arbeiten 4, 5 und 6.

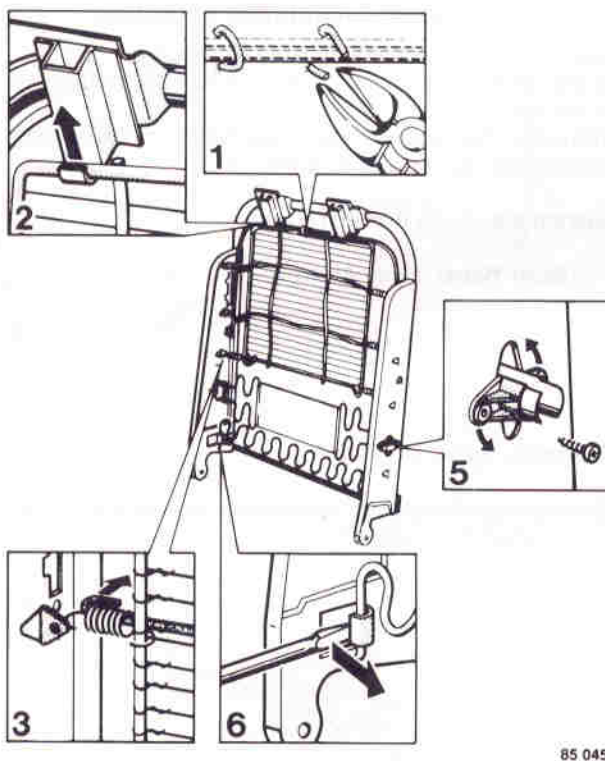

B9

Bezug mit Füllung vom Sitzkissen entfernen

Klammern rundherum entfernen.
Türseitig entfernen:
- alte Ausführung: Stangen (1),
- neue Ausführung: Stange (1).
Bezug von den Lippen (2) lösen.

B10

Bezug von der Füllung trennen

- Klammern an der Unterseite lösen.
- Bezug lösen. Hierbei den Bezug (3) nach oben umschlagen und die Klammern der Zugstangen (4) durchschneiden.
- Heizelement von der Füllung trennen.

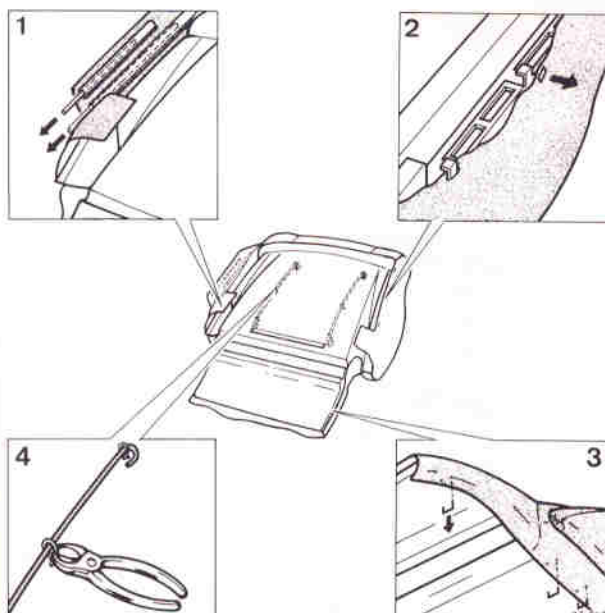

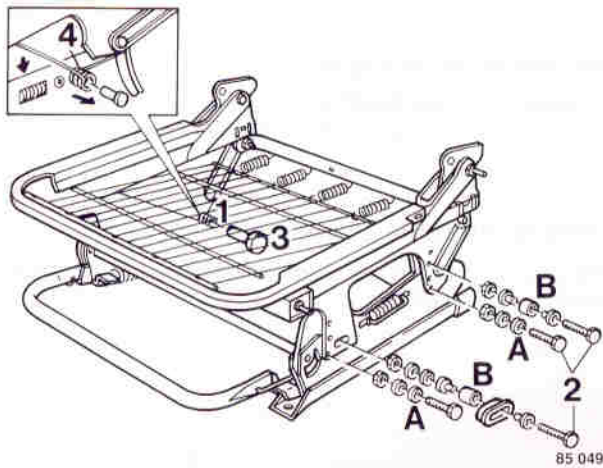

Oberteil vom unteren Sitzrahmen entfernen

Neue Ausführung:

- 1 Federn (links und rechts)
- 2 Schrauben und Paßbuchsen:
 - A Sitz **ohne** Höhenverstellung
 - B Sitz **mit** Höhenverstellung

Alte Ausführung:

- 3 Kunststoffdübel (links und rechts)
- 4 Federn des Sitzrahmens.

Wichtig: Der Oberteil mit Einstellmechanismus muß stets komplett ausgewechselt werden.
Stets **Metall-Paßbuchsen** verwenden.

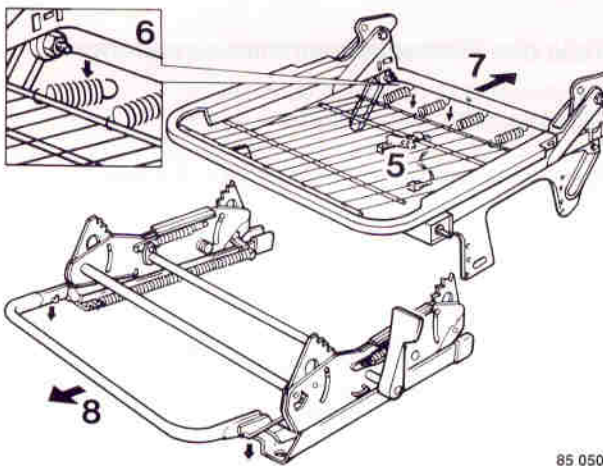

Teile vom unteren Sitzrahmen entfernen

Siehe hierzu die Arbeiten gemäß Abbildung.

Sicherheitsgurtschalter; siehe Arbeit 5 (Sitzspirale auseinanderbiegen).

Hinweis: Zum Auswechseln des Schalters ist es nicht erforderlich, den Bezug zu entfernen.

Sitzspirale; siehe Arbeiten 6 und 7.

Vorderer Hebel; siehe Arbeit 8.

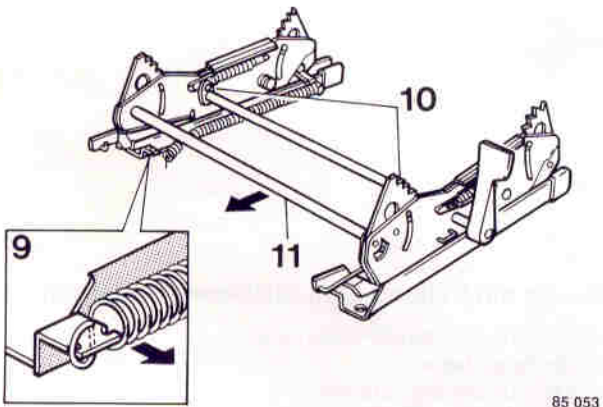

Zugfeder; siehe Arbeit 9.

Betätigungsstangen für Höhenverstellung (Fahrersitz); siehe Arbeiten 10 und 11.

C1-C11. Fondbank, Teile auswechseln

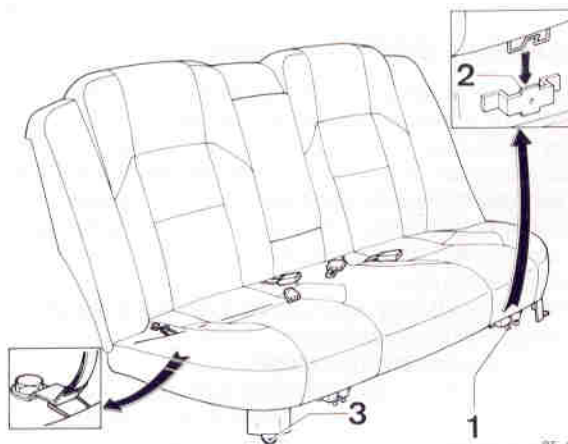

85_093

Fondbank-Sitzkissen entfernen

Türschwellerverkleidung entfernen, siehe Arbeit A11.
Schrauben (1) links und rechts aus den Stützen herausdrehen.
Haken (2) mit einem Schraubenzieher aus den Stützen (3) drücken und Sitzkissen hochdrücken.
Befestigungsschrauben der Sicherheitsgurte im Fahrzeugboden einige Umdrehungen lockern.
Haken an der Sitzkissen-Rückseite vom Sitzkissen lösen.
Sicherheitsgurte durch das Sitzkissen ziehen und dieses herausnehmen.

Der Einbau des Fondbank-Sitzkissens geschieht in singemäß umgekehrter Ausbau-Reihenfolge.

C1

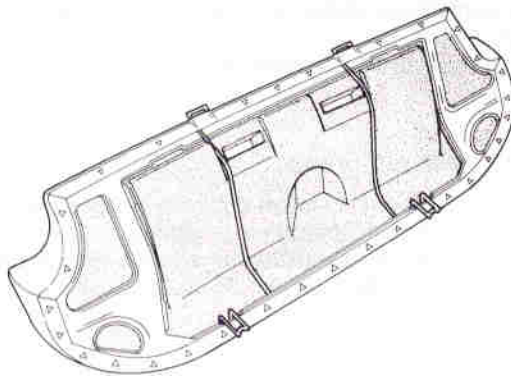

85_094

Bezug vom Sitzkissen entfernen

Sämtliche Haken entlang dem Rand an der Unterseite zurückbiegen.
Bezug aus den Haken ziehen.
Metallplatte entfernen.
Polsterhaken von den beiden Stangen an der Unterseite entfernen.
Klammern von der Gurtdurchführung entfernen.
Bezug mit Stangen entfernen.
Beide Lippen der Fondbankstützen eindrücken und die Stützen nach innen abdrücken.

C2

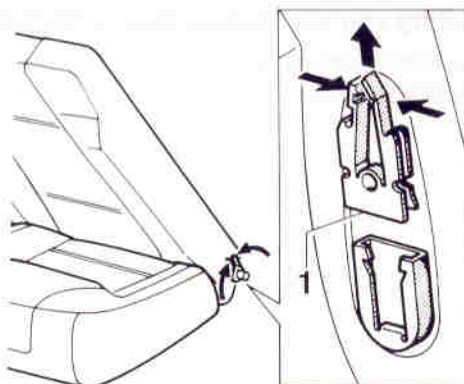

85_095

Fondbank-Rückenlehne (2/3-Teil) entfernen

Rückenlehne nach vorn umklappen, so daß sie einen Winkel von ca. 45° mit dem Sitzkissen bildet.
Verriegelung (1) nach oben umschlagen.
Arme eindrücken und gleichzeitig die Rückenlehne hochziehen.
Rückenlehne auf der anderen Seite aus dem Scharnierpunkt im 1/3-Teil nehmen.

C3

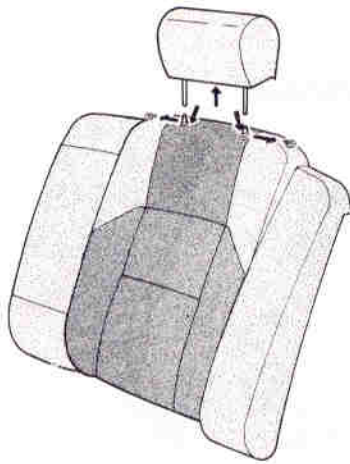

85 097

C4

Kopfstütze entfernen (sofern vorhanden)

Bezug herunterstreifen, Sicherungsfedern entfernen und Kopfstütze nach oben aus der Fondbank-Rückenlehne ziehen.

C5

Kopfstütze anbringen (sofern vorhanden)

Sicherungsfedern montieren und Kopfstütze in die Fondbank-Rückenlehne einführen.

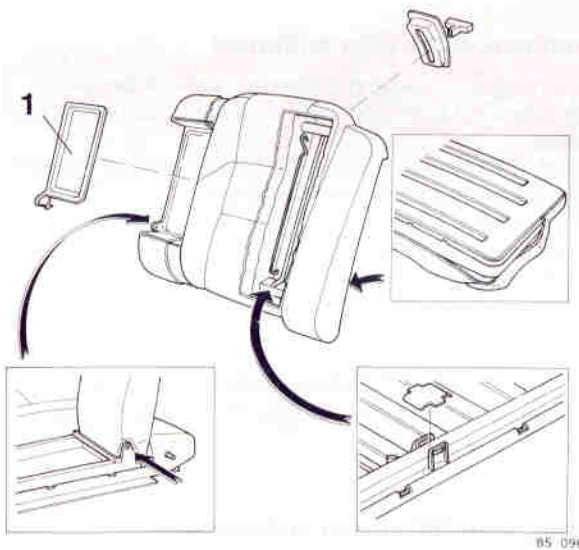

85 096

C6

Rückenlehne (2/3-Teil) zerlegen

Entriegelungsknopf und Abdeckplättchen entfernen. Kopfstützen entfernen (sofern vorhanden). Bezug rundherum aus der Rückenplatte ziehen. Beide Klammern mit einem Schraubenzieher zur Seite drücken und Kunststoff-Abdeckplatte (1) entfernen. Kunststoff-Abdeckplatte hinter der Armlehne wegziehen. Niet aus der Armlehne herausbohren. Armlehne entfernen. Klammern vom Bezug unter und über der Armlehne lösen und beide Füllungen entfernen. Bezug rundherum zurückschlagen. Beide Schläuche an der Unterseite aushaken und an der Oberseite aus den Ösen der Rückenplatte ziehen. Bezug-Befestigungsklammern an den Stangen neben der Armlehne durchschneiden. Füllung nach oben umschlagen, Klammern der Kopfstützenführung eindrücken und Führungen aus dem Rahmen ziehen. Bezug (einschließlich Stangen) und Füllung entfernen.

C7

Rückenplatte entfernen

Befestigung an der Unterseite entfernen. Hierbei ist auf die Position der Spannplättchen zu achten. Rahmen von der Rückenplatte abnehmen; zunächst an der Oberseite und dann an der Unterseite aushaken.

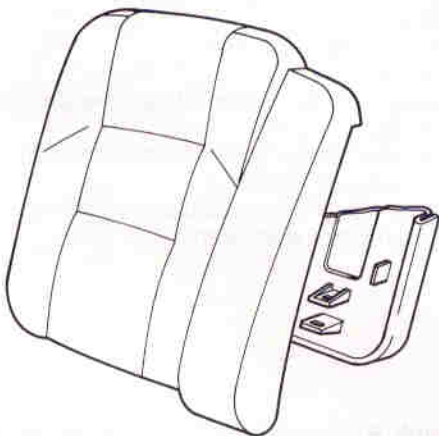

85 108

C8

Verriegelung von der Rückenlehne entfernen

Schraube-/Mutterverbindung (1) lösen und Einzelteile der Verriegelung entfernen.

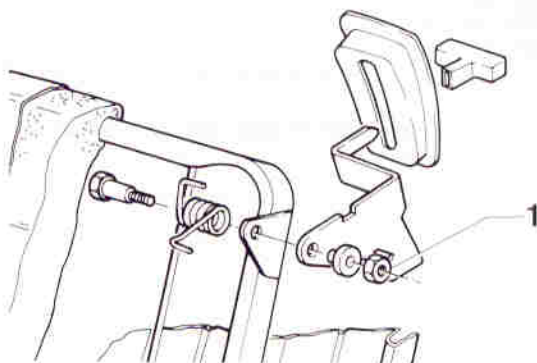

85 098

C9

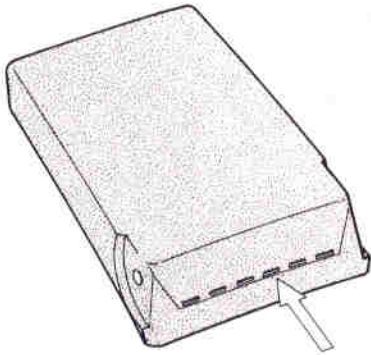

85 107

Bezug von der Armlehne entfernen

Niete entfernen.
Bezug abnehmen.

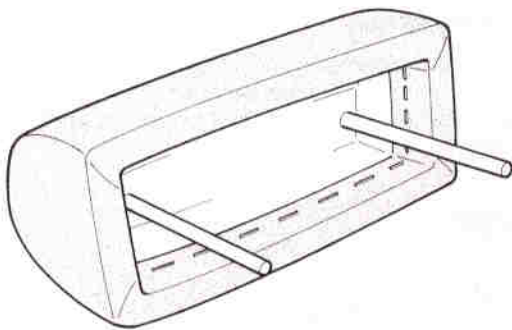

85 106

C10

Bezug von der Kopfstütze entfernen

Schrauben herausdrehen und Abdeckplatte abnehmen.
Niete entfernen und Bezug abnehmen.

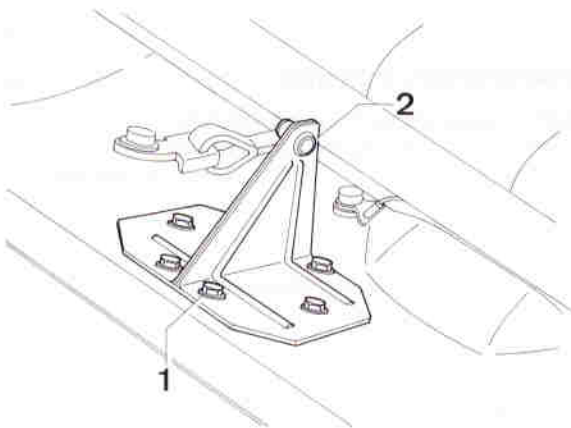

85 099

C11

Scharnierstütze von der teilbaren Rückenlehne trennen

Die sechs Befestigungsschrauben (1) entfernen.
Stütze wegnehmen.

Buchse auswechseln

Buchse bei (2) zusammenkneifen und gleichzeitig aus der Stütze drücken.

Bei der Montage auf die Position in bezug auf den 1/3-Teil und den 2/3-Teil der Fondbank achten.

D1-D6. Dachverkleidung

D1

Entfernen:

- A-, B- und C-Säulenverkleidung
- Innenbeleuchtung
- Schiebedach-Betätigungsschalter (sofern vorhanden)

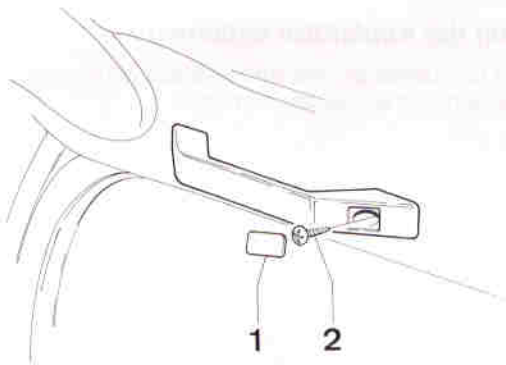

85 101

Haltegriffe entfernen

Abdeckplatten (1) entfernen.
Befestigungsschrauben (2) herausdrehen.
Stecker der Innenbeleuchtung lösen (sofern vorhanden).
Haltegriff wegnehmen.

D2

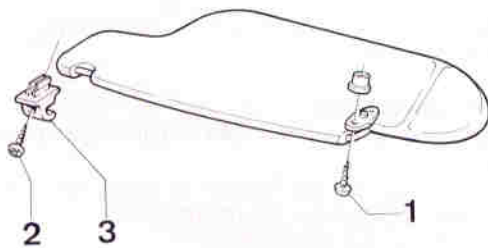

85 102

Sonnenblenden entfernen

Befestigungsschraube (1) herausdrehen.
Sonnenblende vom Dachblech abnehmen.
Schraube (2) lockern und Klammer (3) mit einem Schraubenzieher entfernen.

D3

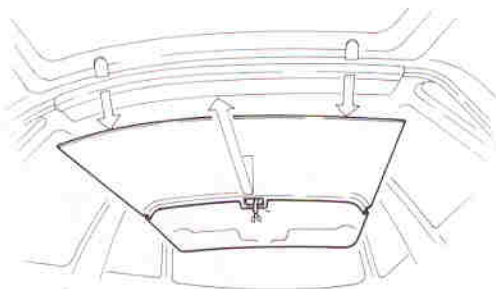

85 103

Dachverkleidung auswechseln

440/460er Ausführungen

Schiebedachdichtung entfernen (sofern vorhanden).
Verbinder von der Schiebedachbetätigung (sofern vorhanden) lösen (Dachverkleidung hierbei etwas herunterlassen).

440er Ausführungen

Befestigungsstreifen entfernen.
Dachverkleidung unterstützen und herunterlassen.
Dachverkleidung durch die Heckklappenöffnung aus dem Fahrzeug nehmen.

Zur Beachtung: Dachverkleidung nicht knicken!

D4

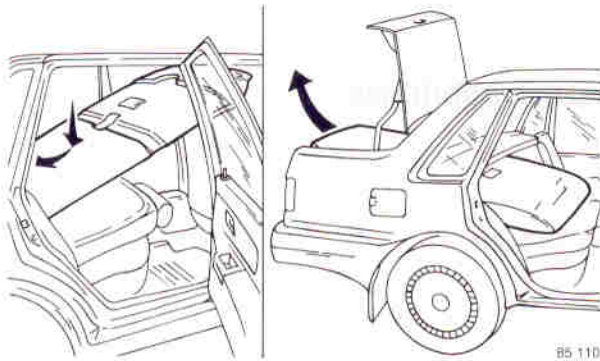

85 110

460er Ausführungen

Kofferraumdeckel öffnen.

Fondbank-Rückenlehne umklappen.

Die drei Kunststoffdübel aus der Dachverkleidung nehmen.

Dachverkleidung zunächst hinten herunterlassen und dann durch den Kofferraum aus dem Fahrzeug nehmen.

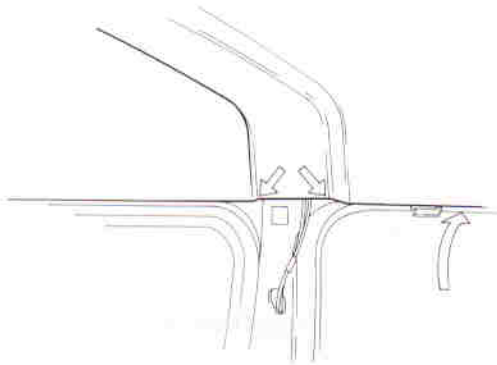
Zur Beachtung: Dachverkleidung nicht knicken!

85 104

D5

Dachverkleidung anbringen

Dachverkleidung durch die Heckklappenöffnung bzw. den Kofferraum in das Fahrzeug bringen.

Dachverkleidung anheben und auf dem mittleren Dachträger sowie entlang der Windschutzscheibe anordnen.

Kontrollieren, ob sich die Dachverkleidung seitlich über den Verkleidungsklammern befindet.

440: Befestigungsstreifen anbringen.**460:** Die drei Kunststoffdübel anbringen.

D6

Anbringen bzw. einbauen

- Verbinder der Schiebedachbetätigung (sofern vorhanden)
- Schiebedachdichtung (sofern vorhanden)
- Haltegriffe
- Sonnenblenden
- Schiebedach-Betätigungsschalter (sofern vorhanden)
- Innenbeleuchtung
- CD-, B- und A-Säulenverkleidung.

E1-E3. Bodenbelag entfernen/anbringen

Entfernen bzw. ausbauen

- Beide Vordersitze sowie Fondbank-Sitzkissen
- vordere und hintere Tunnelkonsole
- Abdeckplatten und A-Säulenverkleidungen unter dem Armaturenbrett
- Türschwellerverkleidungen
- untere B-Säulenverkleidungen.

E1

Bodenbelag entfernen

Bodenbelag wegnehmen und gleichzeitig die Verdrahtung aus dem Bodenbelag herausziehen.

E2

Bodenbelag anbringen

Verdrahtung an der richtigen Stelle durch den Bodenbelag hindurchführen.
Bodenbelag verlegen.

Hinweis: Bodenbelag falls erforderlich bei der Armaturenbrettstütze einschneiden.

Der Einbau geschieht in sinngemäß umgekehrter Ausbau-Reihenfolge.

E3

Gruppe 86 Stoßfänger

F1-F5. Frontstoßfänger

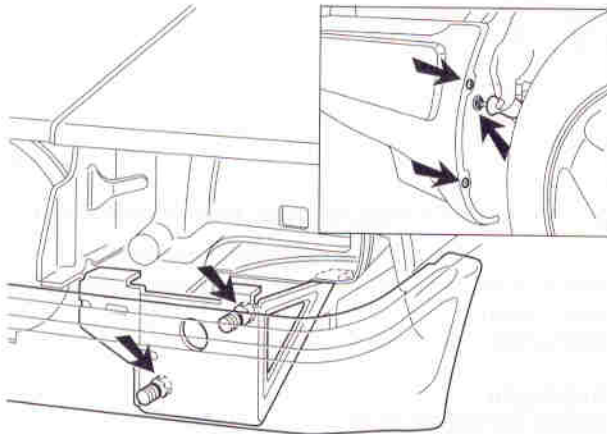

85 120

F1

Frontstoßfänger abmontieren

Entfernen bzw. abbauen:

- Scheinwerferdüsen Schlauch am Verteilerstück (sofern vorhanden)
- Schutzbleche von Motor und Stoßfänger
- Untere Stoßfängerbefestigung (3x Kunststoffdübel nach links drehen)
- Schrauben (6x) der Schutzplatten am Stoßfänger
- Stoßfänger-Befestigungsschrauben
alte Ausführung: 6 Muttern an den Längsträgern
neue Ausführung: 4 Muttern an den Längsträgern
- Schraube an der Zugstange
- Verbinder von Nebelscheinwerfern und Temperaturfühler (sofern vorhanden).

F2

Vorderstoßfänger zerlegen

Entfernen bzw. abbauen:

- Nebelscheinwerfer bzw. Gitter und Nummernschild
- Scheinwerferdüsen, Schläuche und Schlauchführungen (sofern vorhanden); siehe Arbeit F4
- Stoßfängerverkleidung vom Träger; siehe Arbeit F5
- Schrauben (12x) vom Prallschutz
- Prallschutz von der Stoßfängerverkleidung (Lippen oben und unten eindrücken).

F3

Vorderstoßfänger zusammenbauen und montieren

Achten Sie auf die Position der Verkleidung am Träger.

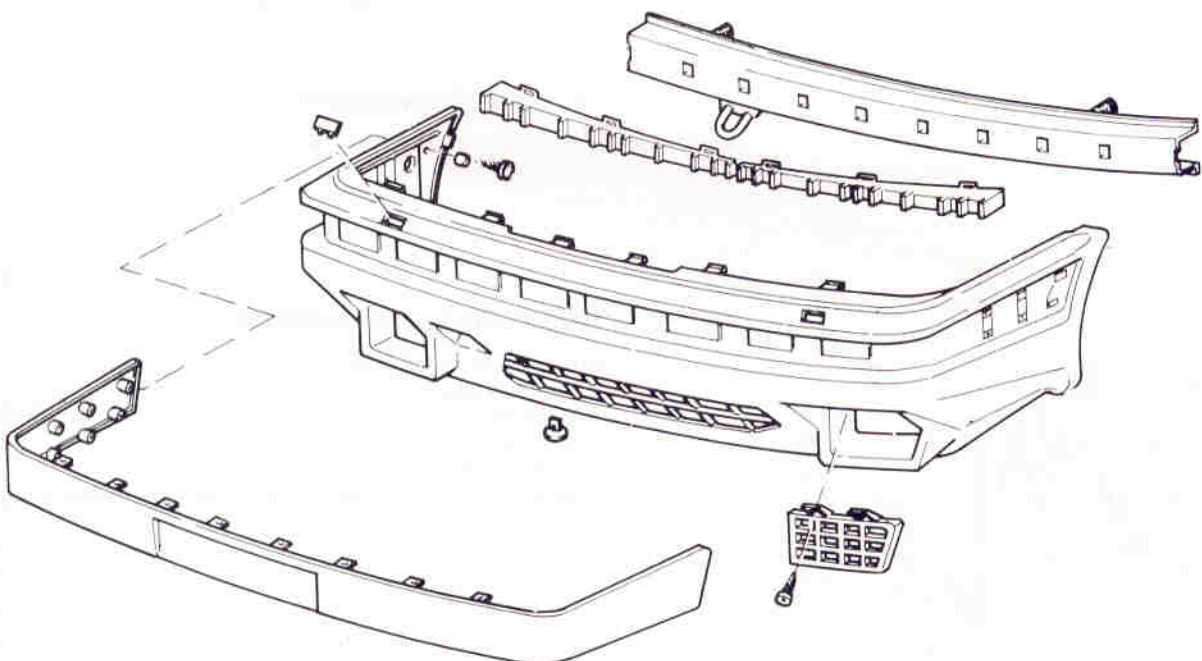

F4

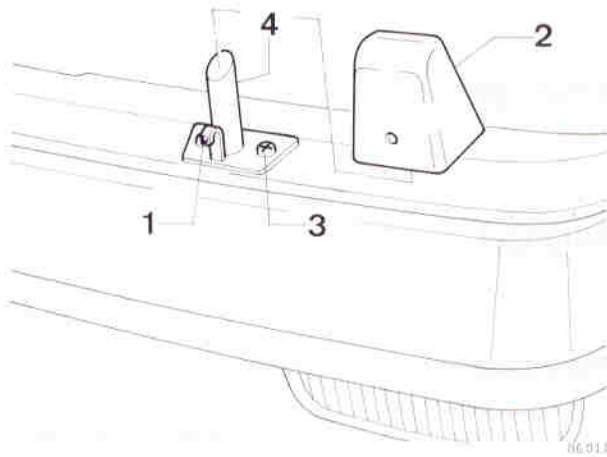

Scheinwerferdüsen vom Stoßfänger entfernen

Stift (1) durch die Bohrung in die Kappe drücken.
Kappe (2) entfernen.
Beide Schrauben (3) lockern.
Scheinwerferdüse (4) aus dem Stoßfänger ziehen und Schlauch lösen.

F5

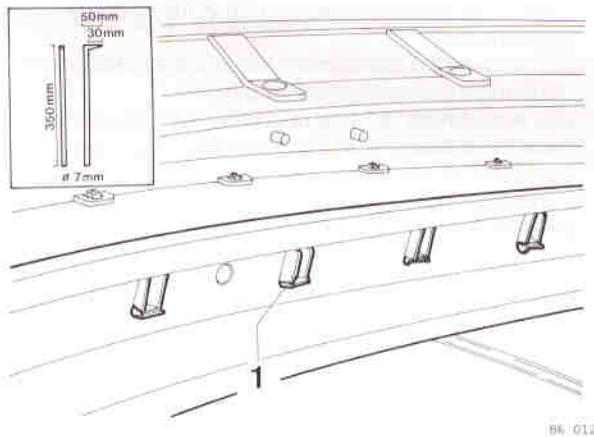

Stoßfängerverkleidung vom Träger entfernen

Die acht Klammern (1) in der Stoßfängerverkleidung mit einem selbst herzustellenden Hilfswerkzeug (siehe Abbildung) lösen.
Stoßfängerverkleidung entfernen.

Anbringen

Achten Sie auf die Position der Verkleidung am Träger.

F6-F8. Heckstoßfänger

F6

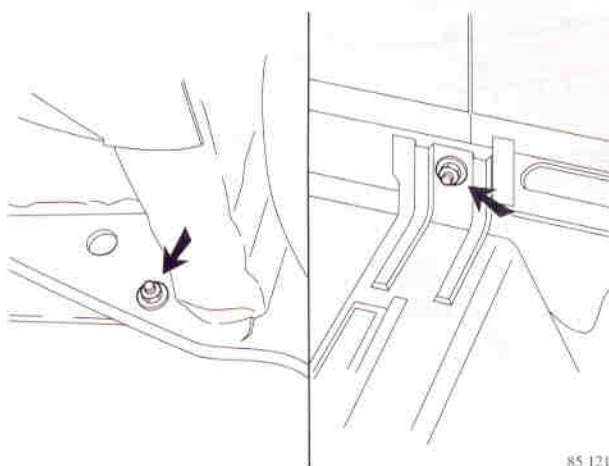

Heckstoßfänger abmontieren

Entfernen bzw. abbauen:

- Schutzplatten
- Befestigungsmutter links und rechts (unter dem Fahrzeug)
- Rückwandverkleidung
- Befestigungsmutter links und rechts (im Gepäckraum)

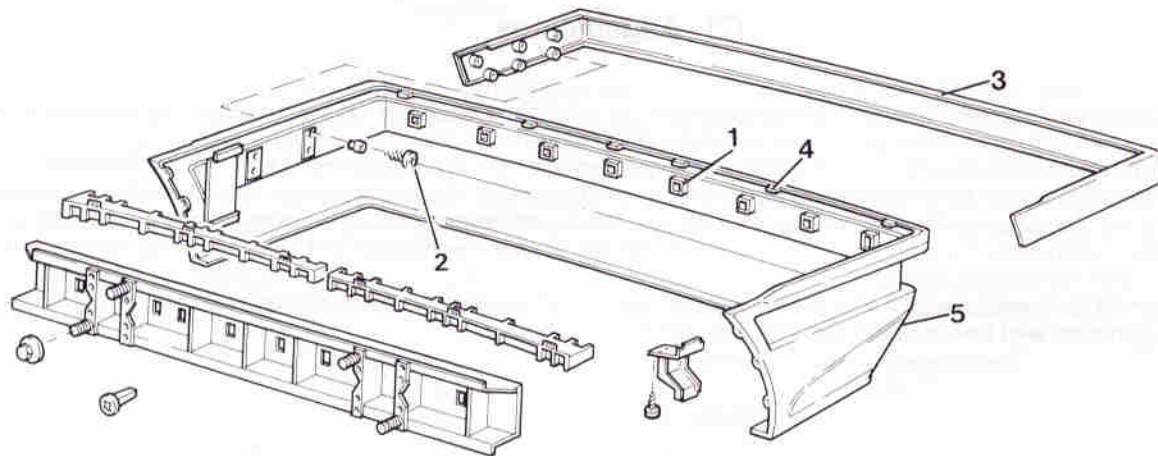

86 016

F7

Heckstoßfänger zerlegen

Die acht Klammern (1) in der Stoßfängerverkleidung mit einem selbst herzustellenden Hilfswerkzeug (siehe Arbeit F5) lösen.
Stoßfängerverkleidung entfernen.

Anbringen

Achten Sie auf die Position der Verkleidung am Träger.

F8

Prallschutz von der Stoßfängerverkleidung entfernen

Schrauben (2) vom Prallschutz (3) entfernen (6x links und 6x rechts).
Alle Prallschutz-Lippen (4) oben und unten eindrücken und diesen von der Stoßfängerverkleidung (5) abnehmen.

Gruppe 87 Heizung und Lüftung

G1. Allgemeines

Die Heizungsanlage besteht aus dem Heizungskasten (1) mit dem Heizkörper (2), dem Lüfter (3), verschiedenen Heizungsklappen und, bei Fahrzeugen mit Klimaanlage, dem Kondensator (4).

In dem von Kühlflüssigkeit dauernd durchströmten Heizkörper herrscht nach Warmlaufen des Motors immer Betriebstemperatur. Die Regulierung der Innenraumtemperatur erfolgt durch (teilweises) Hindurchleiten der Luft durch den Heizkörper. Die Betätigung der Heizungsklappen, welche die Luft zu den verschiedenen Öffnungen leiten, erfolgt bei den auf eine Klimaanlage vorbereiteten Fahrzeugen durch Unterdruck, bei den übrigen mechanisch. Die Temperaturregulierklappe wird in beiden Fällen mechanisch betätigt.

Die mit dem REC-Knopf betätigte Luftumlaufklappe (5) bewirkt, daß die im Innenraum zirkulierende Luft (90%) mit 10% Außenluft gemischt wird bzw. daß die gesamte Luft von außen zugeführt wird.

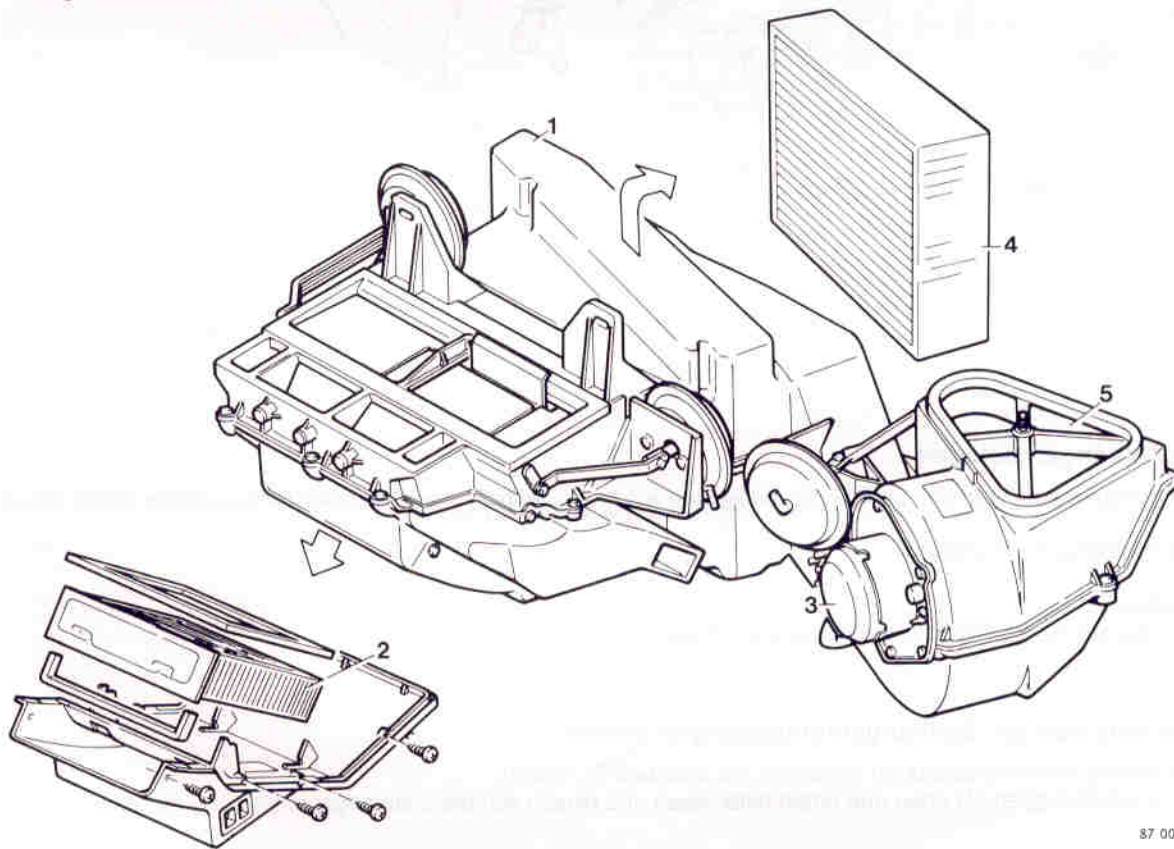

87 002

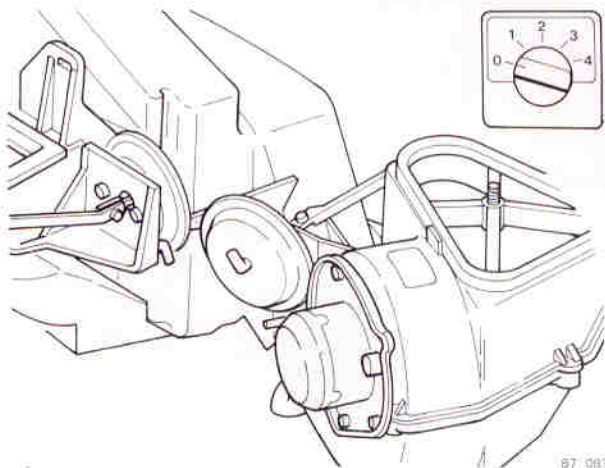

87 087

Lüfter

Der im Heizungskasten angeordnete Lüfter kann mit vier Drehzahlen betrieben werden. Die elektronisch gesteuerte Lüfterdrehzahl hängt von der Einstellung des Lüfterschalters und der Knöpfe an der Betätigungstafel ab.

Dies bedeutet, daß der Lüfter nicht immer mit der mit Hilfe des Schalters eingestellten Drehzahl läuft.

In Stellung AC/MAX läuft der Lüfter stets mit Geschwindigkeitsstufe 4 und in Stellung OFF stets mit Geschwindigkeitsstufe 1.

Der gesamte Heizungskasten wurde zu Beginn des Modellbaujahres 1992 geändert. Hierbei wurde der OFF-Schalter durch einen FLOOR/DEF-Schalter ersetzt.

G2. Kontrolle der Heizungsanlage, alte Ausführung

Wichtig!

- Die Kontrolle ist bei laufendem Motor vorzunehmen, da andernfalls kein Unterdruck vorhanden ist.
- Das Umschalten in eine andere Position dauert ca. 5 Sekunden.
- Sämtliche Lüftdüsen im Armaturenbrett öffnen.

Klimaanlage

Eine ausführliche Kontrolle sowie Reparatur und Instandhaltung der Klimaanlage werden in einem gesonderten Service-Handbuch behandelt. Denken Sie daran, daß die Klimaanlage bei bestimmten Stellungen der Heizungsanlage automatisch eingeschaltet wird (siehe letzte Spalte).

Im Störfalle (ist) sind die in der vierten Spalte aufgeführte(n) Unterdruckklappe(n) auf Funktion zu kontrollieren; außerdem sind die Unterdruckleitungen ab Ansaugkrümmer und die elektrischen Leitungen zu überprüfen.

Einstellung Betätigungs- schalter	Resultat: Luftstrom durch Öff- nungen***	Lüfter- drehzahl*	Betätigung des (der) Unterdruck- behälter(s)	Klimaanlage eingeschaltet (sofern vorhanden)
AC	II	1,2,3,4	C	ja
AC/MAX(+REC)**	II	4	C und D	ja
B/L	II+IV	1,2,3,4	B	ja
B/L + REC	II+IV	1,2,3,4	B und D	ja
VENT	II	1,2,3,4	C	nein
VENT + REC	II	1,2,3,4	C und D	nein
FLOOR	III+IV	1,2,3,4	A und B	nein
FLOOR + REC	III+IV	1,2,3,4	A, B und D	nein
OFF (+REC)**	I+III+IV	1	A, B und D	nein
DEF	I+III	1,2,3,4	A	ja
				nein (ab '90)
DEF + REC	I+III	1,2,3,4	A und D	ja
				nein (ab '90)

* Je nach Einstellung des Schalters läuft der Lüfter mit einer der angegebenen Geschwindigkeitsstufen.

** Position REC wird automatisch eingeschaltet.

*** Durch die nicht angesteuerten Öffnungen fließt dauernd ein begrenzter Luftstrom.

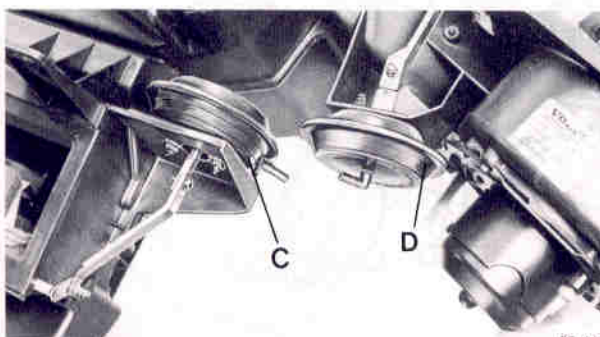
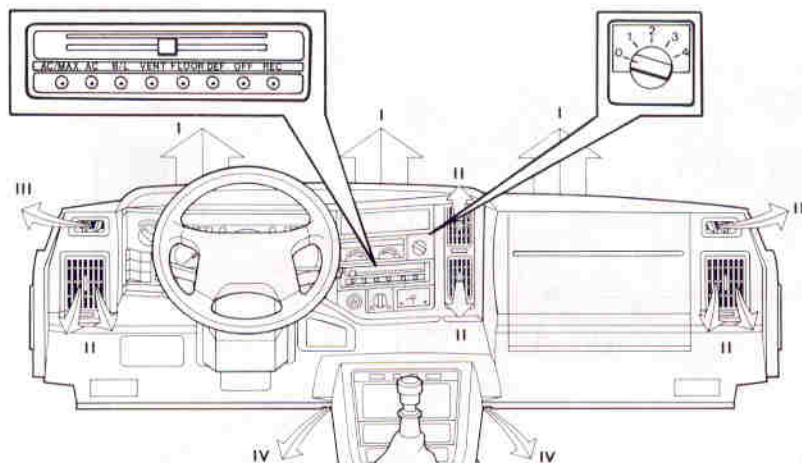

87 019

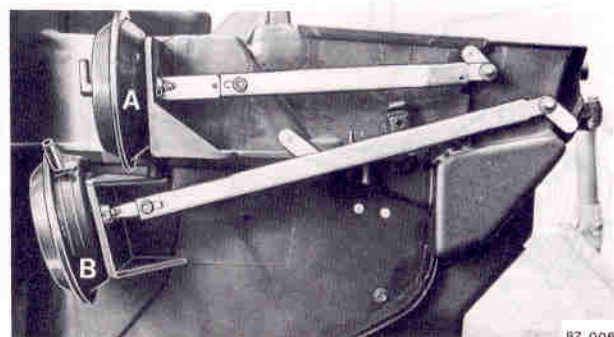

87 006

G3. Kontrolle der Heizungsanlage, neue Ausführung

Der OFF-Schalter an der Betätigungstafel wurde durch den FLOOR/DEF-Schalter ersetzt. In dieser Stellung fließt ein Luftstrom zur Windschutzscheibe und zu den Luftdüsen unter dem Armaturenbrett. Um dies zu ermöglichen, wurden u.a. am Heizungskasten zwei doppelwirkende Unterdruckbehälter (A/B und C/E) montiert.

Einstellung Betätigungs- schalter	Resultat: Luftstrom durch Öff- nungen***	Einstell- bare Lüfter- drehzahlen	Anschluß des Unterdruck- behälters	Klimaanlage eingeschaltet (sofern vorhanden)
AC max	II	keine*	C,D	ja
AC	II	1,2,3 o.4	C	ja
AC+REC	II	1,2,3 o.4	C,D	ja
B/L	II/IV	1,2,3 o.4	B	ja
B/L + REC	II/IV	1,2,3 o.4	B,D	ja
VENT	II	1,2,3 o.4	C	nein
VENT + REC	II	1,2,3 o.4	C,D	nein
FLOOR	III/IV	1,2,3 o.4	B,E	nein
FLOOR + REC	III/IV	1,2,3 o.4	B,D,E	nein
FLOOR/DEF	I/III/IV	1,2,3 o.4	E	nein
FLOOR/DEF + REC	I/III/IV	1,2,3 o.4	D,E	nein
DEF	I/III	1,2,3 o.4	A,E	nein
DEF + REC	I/III	1,2,3 o.4	A,D,E	nein

* Das Gebläse läuft unabhängig von der Schalterstellung mit Geschwindigkeitsstufe 4.

** Durch die nicht angesteuerten Öffnungen fließt dauernd ein begrenzter Luftstrom.

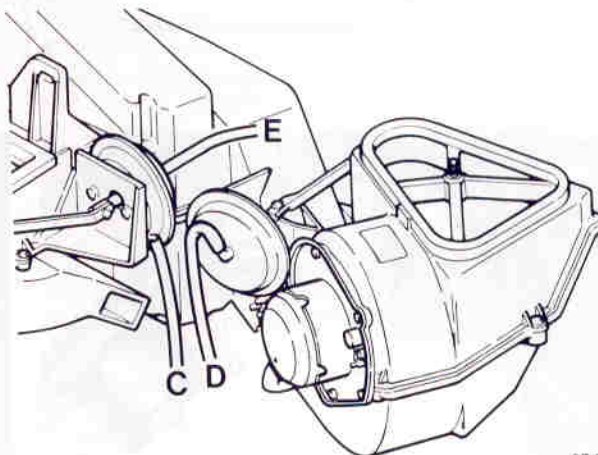
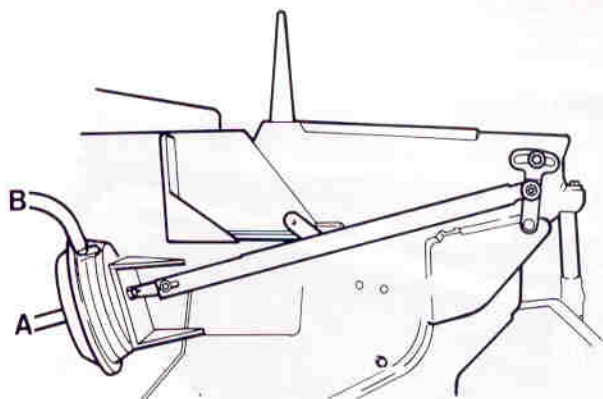
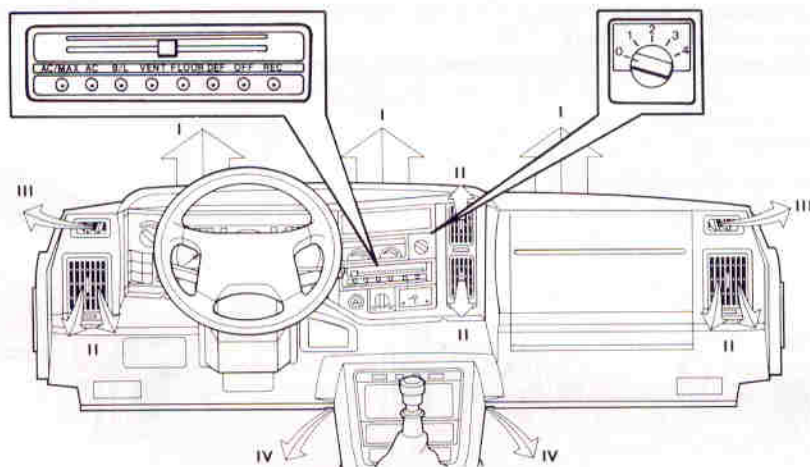

Kontrolle der Normalheizungsanlage

Einstellung Betätigungs- schieber	Resultat: Luftstrom durch Öffnungen	Lüfter- geschwin- digkeit*
VENT	II	0,1,2,3,4
FLOOR	III+IV	0,1,2,3,4
DEF	I+III+IV	0,1,2,3,4

* Je nach Einstellung des Schalters läuft der Lüfter mit einer der angegebenen Geschwindigkeitsstufen.

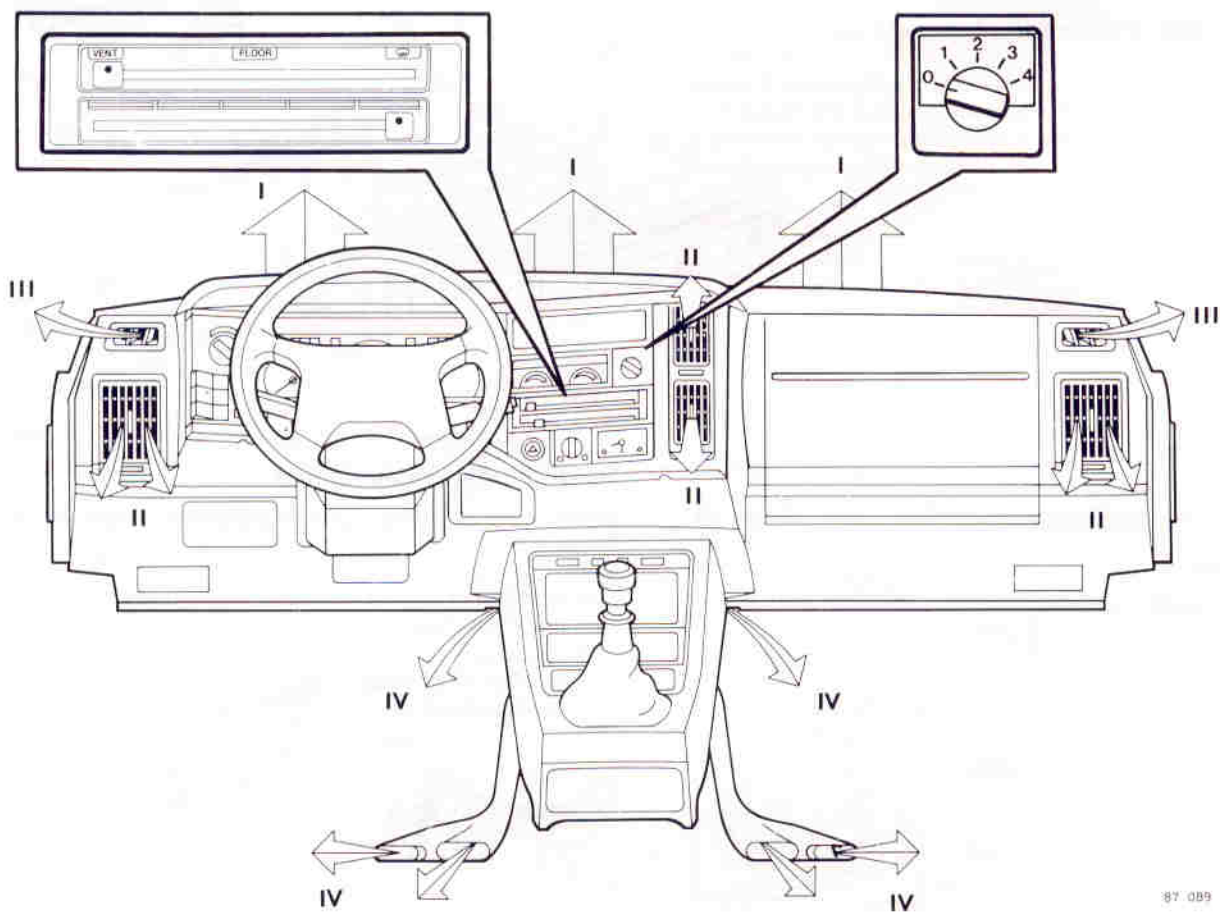

87 089

H1-H5. Betätigungstafel und/oder -züge auswechseln

H1

Vorbereitungsarbeiten

- Massekabel von der Batterie abklemmen.
- Instrumente-Abdeckrand entfernen.

Unterdruckbetätigt

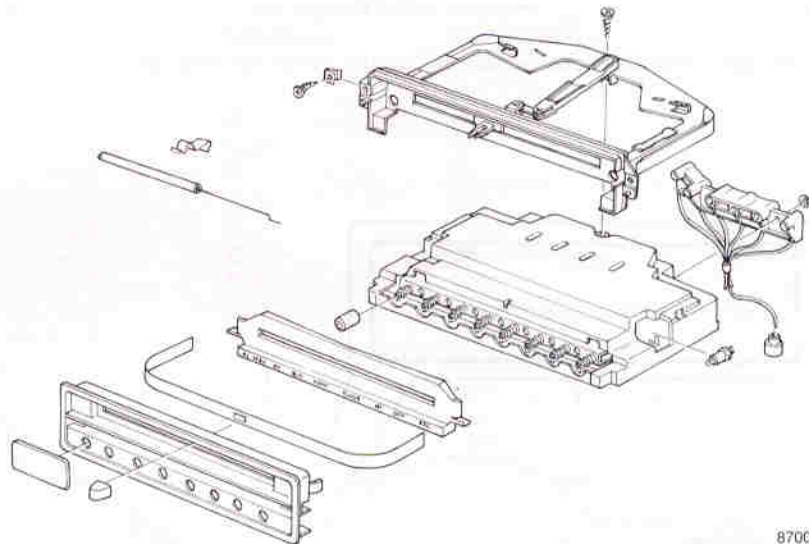

87008

H2

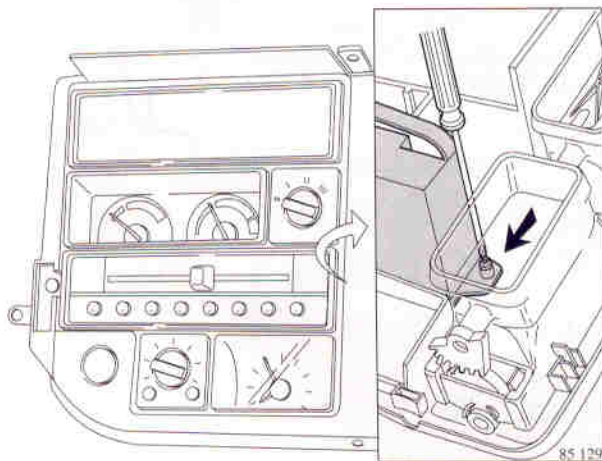

85 129

Betätigungstafel ausbauen

Abdeckrand der Heizungsbetätigungstafel lösen; siehe Arbeit S3.

Beide Lüftungsgitter entfernen.

Schrauben (1) herausdrehen und Tafel zurückziehen.

Von der Tafel lösen:

- Betätigungszug
- Verbinder (Rückseite)
- Unterdruckblock kpl.

H3

Betätigungszug entfernen

Betätigungszug an der Betätigungstafel lösen; siehe Arbeiten H1 und H2.

Betätigungszug am Heizungskasten lösen: Klammer lösen und Betätigungszug vom Handgriff abnehmen.

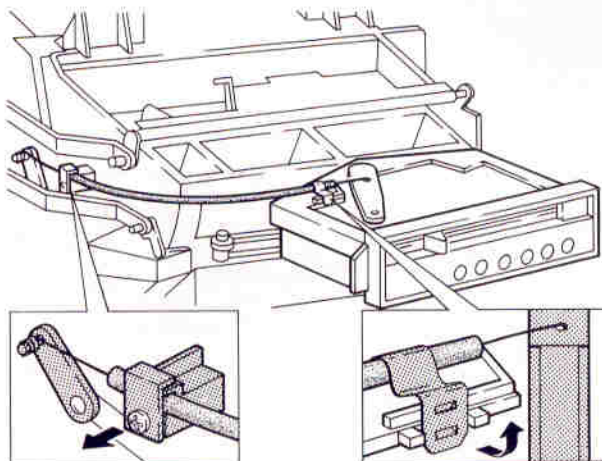

87 005

Mechanisch betätigt

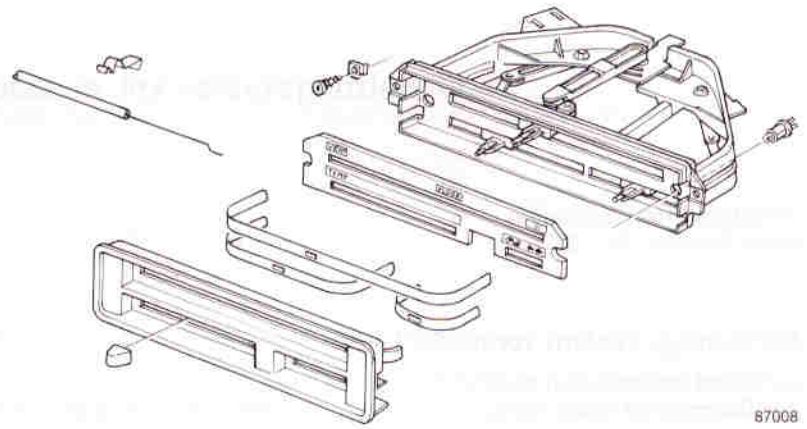

87008

H4

Betätigungstafel ausbauen

Abdeckrand der Heizungsbetätigungstafel lösen; siehe Arbeit S3.
Beide Lüftungsgitter entfernen.
Schrauben (1) herausdrehen und Tafel zurückziehen.
Klammern von den Außenzügen entfernen und Innenzüge aus den Handgriffen aushaken.

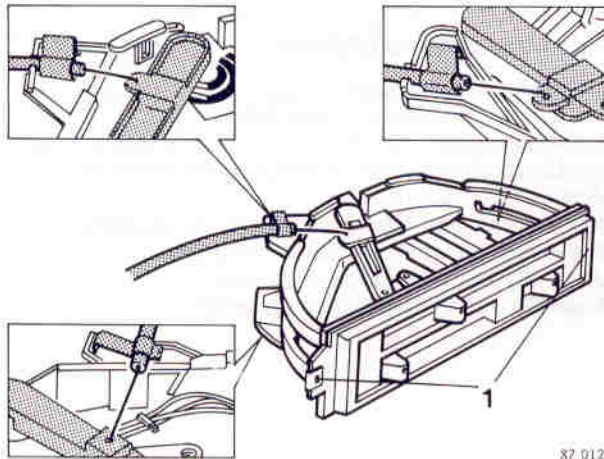

87 012

H5

Betätigungszüge entfernen

Betätigungszüge an der Betätigungstafel lösen: siehe Arbeiten H1 und H4.
Betätigungszüge am Heizungskasten lösen: Klammern lösen und Betätigungszüge von den Handgriffen abnehmen.

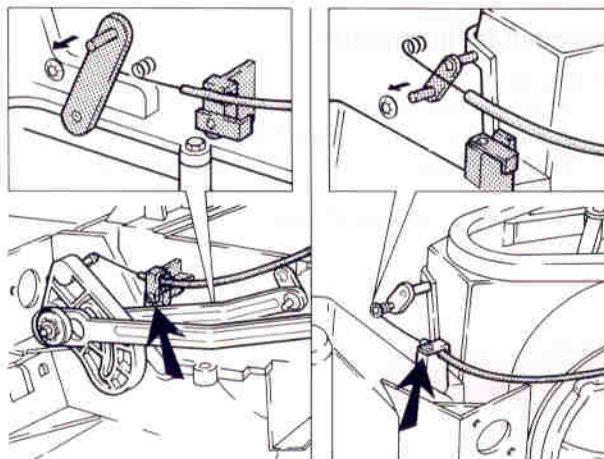

87 011

J1-J6. Heizungskasten kpl. ausbauen/einbauen

Armaturenbrett ausbauen

Siehe Arbeiten S1 - S7.

J1

Klimaanlage (sofern vorhanden)

Kühlmittel ablassen und Kühlmittelschläuche lösen.

Zur Beachtung! Siehe hierzu Service-Handbuch 8(87), Klimaanlage, 440/480, 1987-19...

J2

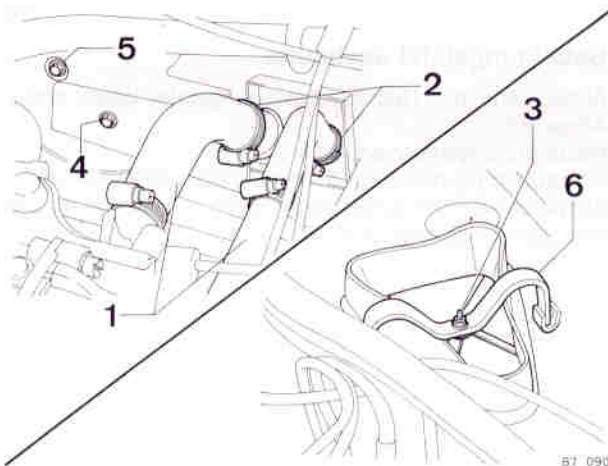

J3

Heizungskasten ausbauen

Arbeiten im Motorraum

Kühlwasserschläuche (1) abklemmen.
Schlauchschellen (2) lösen und die Schläuche vom Heizkörper abmontieren (Kühlfüssigkeit auffangen).
Mutter (3) entfernen.
Schraube (4) am Wärmeschutzblech herausdrehen und dieses falls erforderlich nach vorn ziehen.
Mutter (5) falls erforderlich entfernen.
Bügel (6) vom Lüftergehäuse entfernen.

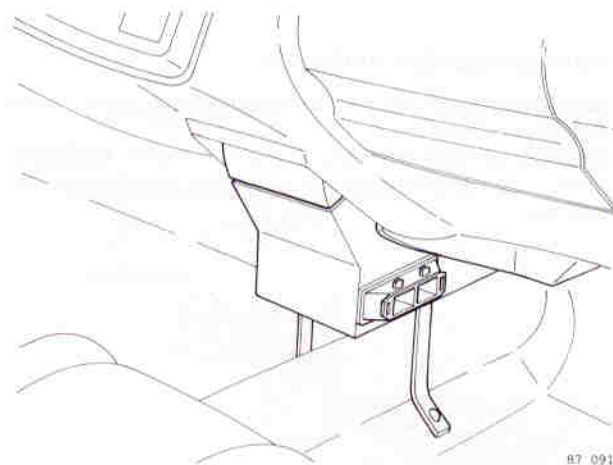

Arbeiten im Innenraum

Entfernen:

- Relais von der Stütze
- Schrauben von der Stütze am Tunnel
- Beide Schrauben von der Relaisstütze (Stütze herausnehmen).

Heizungskasten herausnehmen.

J4

Heizungskasten einbauen

Heizungskasten positionieren.
Alle entfernten Teile wieder montieren.
Armaturenbrett anbringen; siehe Arbeit S8.

J5

Klimaanlage (sofern vorhanden)

Kühlmittelschläuche anschließen und Klimaanlage füllen; siehe Service-Handbuch 8(87), Klimaanlage, 440/480, 1987-19...

J6

Kühlanlage füllen und entlüften

Vergasermotor

Kühlflüssigkeit nachfüllen.

Motor auf Betriebstemperatur bringen und kontrollieren:

- Kühlanlage auf Dichtheit und Kühlflüssigkeitsstand (falls erforderlich nachfüllen)
- Heizung auf Funktion.

Einspritzmotor

Entlüftungsnippel aufdrehen.

Kühlanlage füllen.

Entlüftungsnippel schließen, sobald Kühlflüssigkeit austritt.

Kühlflüssigkeit bis zum Rand des Ausgleichgefäßes nachfüllen und Einfülldeckel anbringen.

Motor auf Betriebstemperatur bringen und kontrollieren:

- Kühlanlage auf Dichtheit und Kühlflüssigkeitsstand
- Heizung auf Funktion.

K1-K5 Heizungsgebläse kpl. ausbauen/einbauen

K1

Entfernen bzw. ausbauen

- Massekabel von der Batterie
- Handschuhfach
- Abdeckplatte unter dem Armaturenbrett

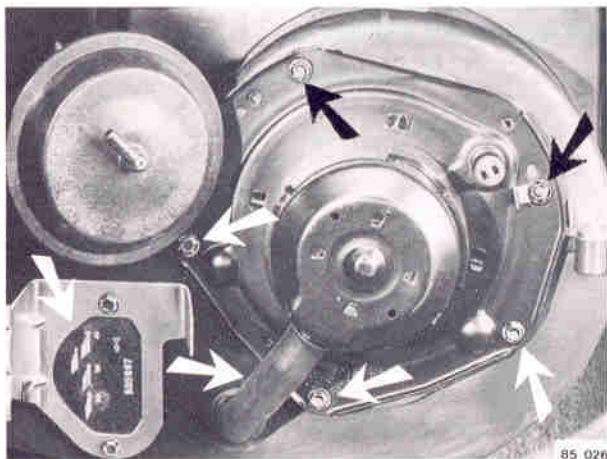

Gebälsemotor ausbauen

Lösen:

- Elektrische Anschlüsse vom Gebläsemotor
- Schlauch, sofern vorhanden

Schrauben rundherum herausdrehen. (Bei RHD-Ausführungen mit Klimaanlage ab Modellbaujahr 1992 genügt es, die Schraube hinter dem Unterdruckbehälter einige Umdrehungen zu lockern, so daß sich der Lüftermotor drehen läßt.)

Nur bei unterdruckbetätigter Heizung: Lüfter drehen, bis der flache Teil am Unterdruckbehälter vorbeipaßt.

Lüftermotor aus dem Heizungskasten nehmen.

Hinweis: Lüfter und Motor bilden ein Ganzes, das nicht demontiert werden darf.

K2

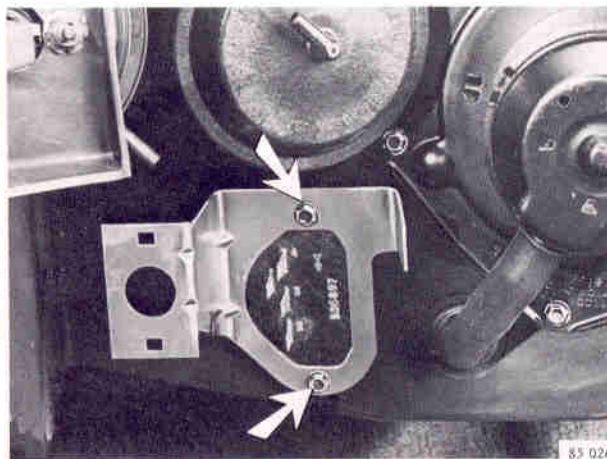

Elektrischen Widerstand ausbauen

- Relais von der Stütze entfernen und Steckverbindung lösen.
- Schrauben (2x) herausdrehen.
- Bügel und Widerstand entfernen.

K3

Heizungsgebläse und Widerstand zusammenbauen/montieren

Zusammenbau/Montage geschieht in sinngemäß umgekehrter Demontage-Reihenfolge.

Beim Einbau des Heizungsgebläses auf die Stellung des Gebläsemotors achten (Zentriernocken am Heizungskasten).

Hinweis: Auf die Abdichtung des Gebläsemotors achten!

K4

L1-L3. Unterdruckbehälter entfernen/anbringen, alte Ausführung

Hinweis: Falls lediglich die Unterdruckbehälter ausgewechselt werden, ist der Ausbau des Armaturenbretts nicht erforderlich.

L1

Unterdruckbehälter befinden sich bei

- A Luftregulierklappe (Hauptklappe, groß)
- B Entfrosterregulierklappe
- C Luftregulierklappe (Hilfsklappe, klein)
- D Luftumlaufklappe

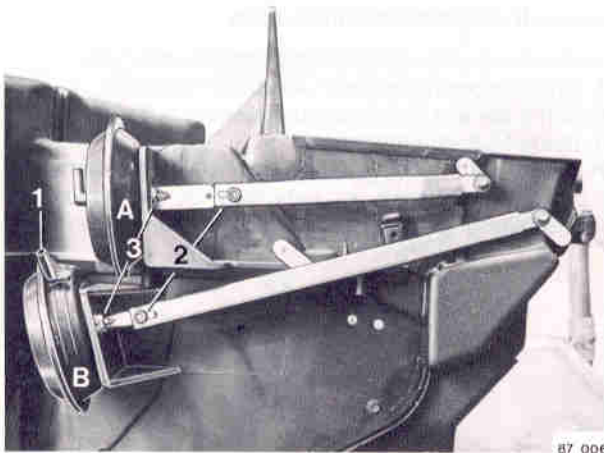

87 006

Unterdruckbehälter ausbauen

- Verkleidung unter dem Armaturenbrett entfernen.
- 1 Unterdruckschlauch vom Anschluß lösen.
- 2 Schraube aus der Betätigungsglasche entfernen.
- 3 Beide Muttern entfernen.

Hinweis: Für den Ausbau des Unterdruckbehälters (Luftumlaufklappe D) im Fahrzeug ist ein gebogener Ringschlüssel gemäß Abbildung zu verwenden.

L2

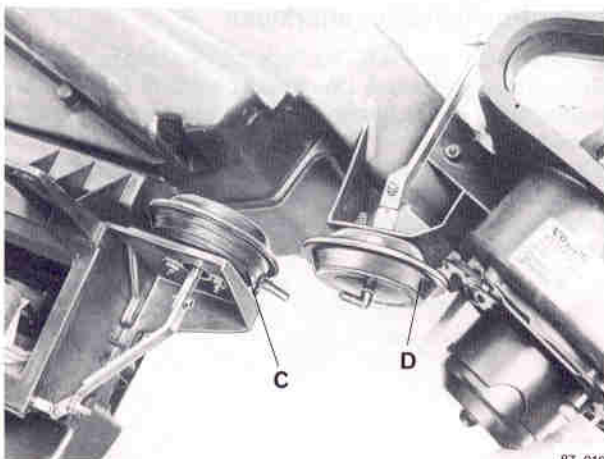

87 019

Unterdruckbehälter anbringen und einstellen

- Unterdruckbehälter in Einbaulage bringen und befestigen.
- Betätigungsglasche des Unterdruckbehälters in Pfeilrichtung drücken und befestigen.
- Unterdruckschlauch am Anschluß befestigen; auf die Farben achten:

- A Blau
- B Orange
- C Grün
- D Rot

L3

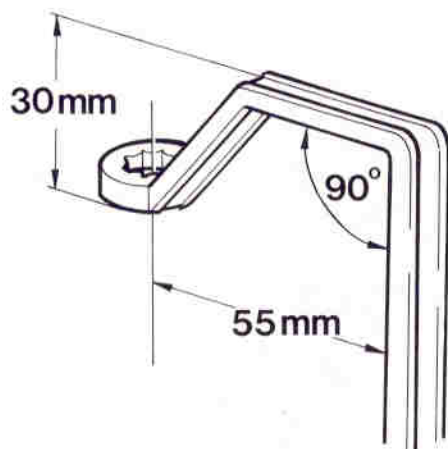

87 100

M1-M3 Unterdruckbehälter entfernen/anbringen, neue Ausführung

Hinweis: Falls lediglich die Unterdruckbehälter ausgewechselt werden, ist der Ausbau des Armaturenbretts nicht erforderlich.

M1

Unterdruckbehälter befinden sich bei

- A/B Defrost/Floor-Luftregulierklappe
- C/E Armaturenbrett-Luftdüse/Defrost/Floor-Luftregulierklappe
- D Luftumlaufklappe

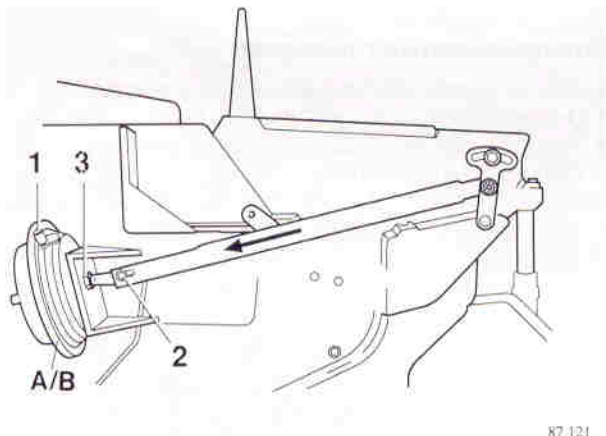

87.121

Unterdruckbehälter ausbauen

- Verkleidung unter dem Armaturenbrett entfernen.
- 1 Unterdruckschlauch vom Anschluß lösen.
 - 2 Schraube aus der Betätigungsfläche entfernen.
 - 3 Beide Muttern entfernen.

Hinweis: Für den Ausbau des Unterdruckbehälters (Luftumlaufklappe D) im Fahrzeug ist ein gebogener Ringschlüssel gemäß Abbildung zu verwenden.

M2

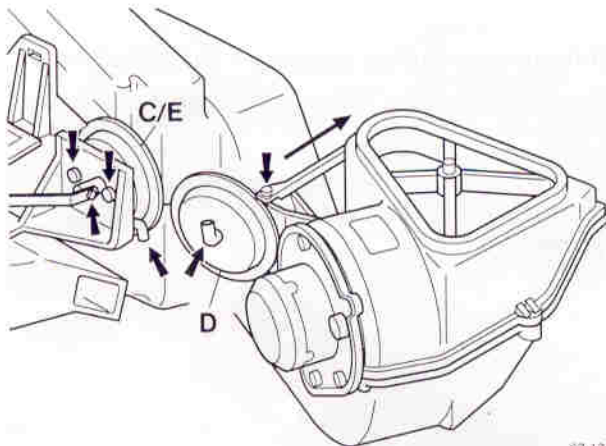

87.122

Unterdruckbehälter anbringen

Unterdruckbehälter in Einbaulage bringen und befestigen. Betätigungsfläche des Unterdruckbehälters (Luftumlaufklappe D) in Pfeilrichtung drücken und befestigen; siehe Abbildung.

Die übrigen Klappen sind federbelastet und gelangen selbsttätig in Mittelstellung (überprüfen). Unterdruckschläuche nach Anbringen der Betätigungsflächen anschließen.

M3

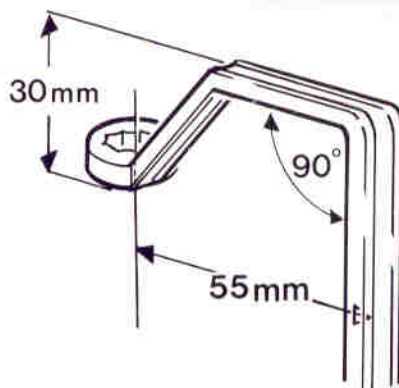

87.007

N1-N4. Heizkörper ausbauen/einbauen

Bei den nachstehenden Ausführungen wurde ein Heizkörper neuen Typs montiert:

Nordic

Normalheizung

440/460 ab Fahrgestell-Nr.045287

Europa

Normalheizung

440/460 ab Fahrgestell-Nr.063200

Klimaanlage

440/460 ab Fahrgestell-Nr.063200

Normalheizung, RHD-Ausführungen

440/460 ab Fahrgestell-Nr.077175

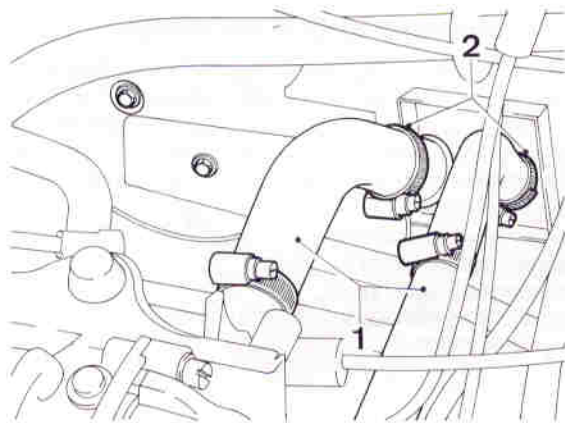

87 098

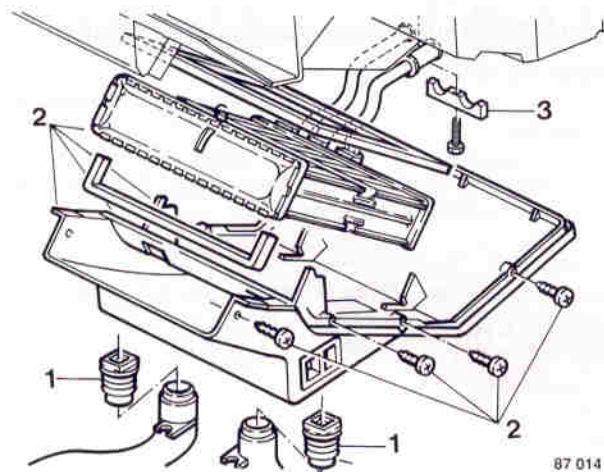

87 014

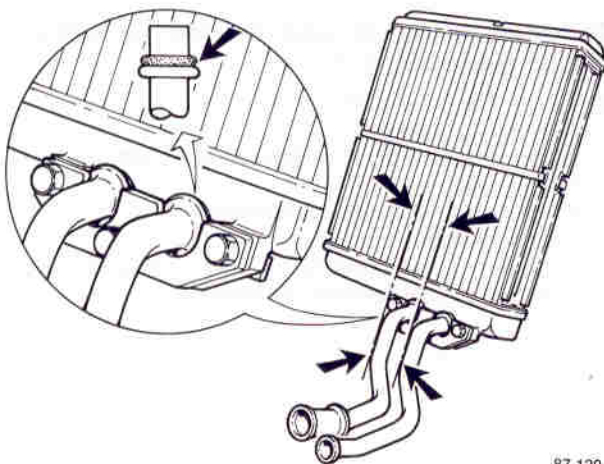

87 120

N1

Entfernen bzw. ausbauen

- Massekabel von der Batterie
- Konsolen-Seitenverkleidungen
- Tunnelkonsole vorn und hinten

N2

Heizkörper ausbauen

Arbeiten im Motorraum

Kühlwasserschläuche (1) abklemmen.

Schlauchschellen (2) lösen.

Schläuche vom Heizkörper abnehmen (Kühlflüssigkeit auffangen).

Arbeiten im Innenraum

Entfernen:

- 1 Faltenbälge
- 2 Schrauben aus der Abdeckplatte unter dem Heizkörper
- 3 Stützplatte des Zu- und Ablaufrohres, sofern vorhanden.

N3

Heizkörper einbauen

Neue O-Ringe an den Rohren montieren.

Zu- und Ablaufrohr zusammen mit der Andrückplatte fingerfest anbringen.

Hinweis: Der verdickte Rohrteil muß an der Innenseite angebracht werden.

Rohre gemäß Abbildung in korrekte Position bringen (parallel zu den Heizkörperlamellen).

Andrückplatte befestigen.

Der Einbau des Heizkörpers geschieht in sinngemäß umgekehrter Ausbau-Reihenfolge.

N4

Kühlanlage füllen und entlüften

Siehe Arbeit J6.

O1-O4. Heizungsklappen ausbauen/einbauen, alte Ausführung

O1

Entfernen bzw. abbauen:

- Massekabel von der Batterie
- Armaturenbrett kpl.; siehe Arbeiten S1-S6.

Hinweis: Für den Ausbau von Temperatur- und Luftumlaufklappe (Arbeit O4) ist der Ausbau des Heizungskastens erforderlich, für das Entfernen von Luft- und Entfrosterregulierklappe (Arbeit O2 und O3) jedoch nicht.

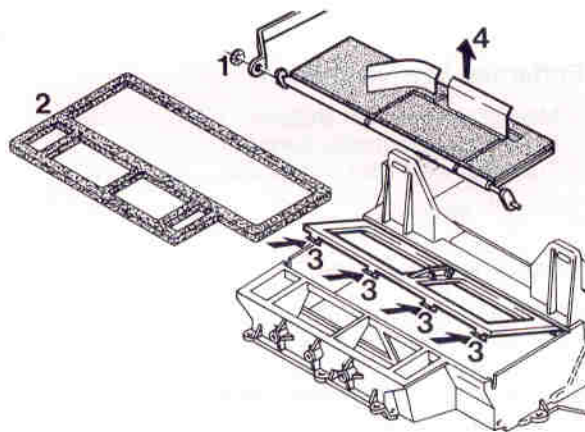

87 066

Luftregulierklappe ausbauen/einbauen

O2

Hinweis: die unterdruckbetätigte Ausführung der Luftregulierklappe; In bezug auf Aus- und Einbau besteht zwischen der mechanischen und der unterdruckbetätigten Ausführung kein Unterschied. An der unterdruckbetätigten Ausführung befindet sich jedoch links und rechts je eine Betätigungsstange.

Entfernen bzw. ausbauen:

- 1 Betätigungsstange(n)
- 2 Schaumstoffdichtung
- 3 Abdeckplatte (Befestigungslippen eindrücken)
- 4 Regulierklappen.

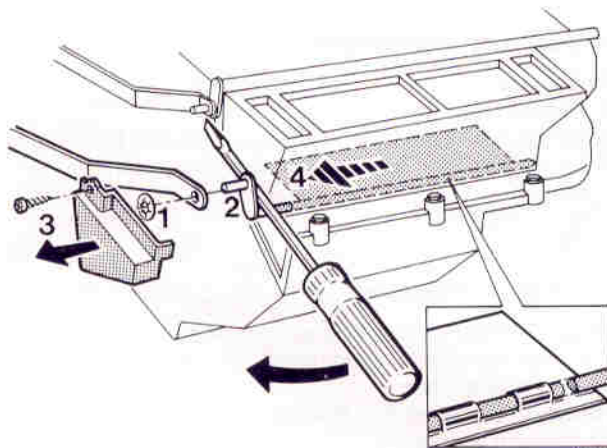

87 017

Entfrosterregulierklappe ausbauen/einbauen

O3

Entfernen bzw. ausbauen:

- 1 Sicherungsring von der Klappenwelle (unterdruckbetätigt)
- 2 Welle aus dem Heizungskasten schieben; hierbei einen Schraubenzieher als Hebel verwenden. (Die Welle ist an der Unterseite abgeflacht.)
- 3 Kappe
- 4 Klappe

Hinweis: Bei der Montage etwas Lagerfett verwenden und Heizungskasten unterstützen.

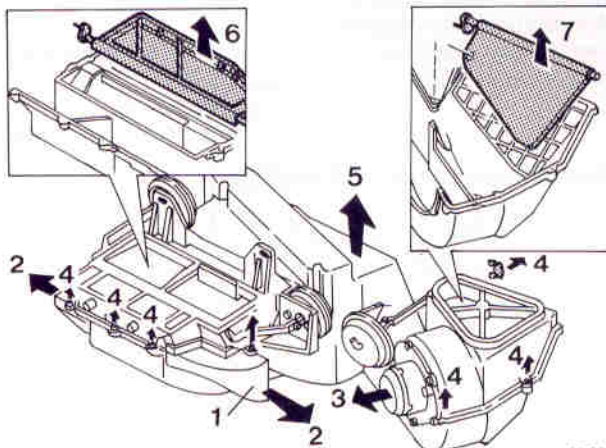

87 018

Temperaturregulierklappe und/oder Luftumlaufklappe ausbauen/einbauen

O4

Entfernen bzw. ausbauen:

- 1 Heizungskasten kpl.
 - 2 Seitenkanäle links und rechts von der Luftdüse
 - 3 Heizungsmotor
 - 4 Schrauben rundherum und Klammer
 - 5 Heizungskasten-Oberteil
- Temperaturregulierklappe (6) und/oder Luftregulierklappe (7) aus dem Heizungskasten nehmen.

P1-P3. Heizungsklappen ausbauen/einbauen, neue Ausführung

P1

Entfernen bzw. abbauen:

- Massekabel von der Batterie
- Armaturenbrett kpl.; siehe Arbeiten S1-S6.

Hinweis: Für den Ausbau von Temperaturregulierklappe/Armaturenbrettdüse und Luftumlaufklappe (Arbeit P3) ist der Ausbau des Heizungskastens erforderlich, für das Entfernen der Entfroster/Bodenluftregulierklappe (Arbeit P2) jedoch nicht.

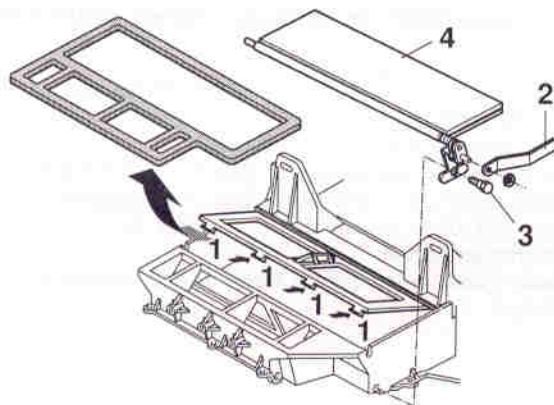

87 123

Entfroster/Bodenluftregulierklappe ausbauen/einbauen

Entfernen bzw. ausbauen

- 1 Deckel
- 2 Betätigungsstange (aushaken)
- 3 Schraube
- 4 Regulierklappe mit Stellfeder

P2

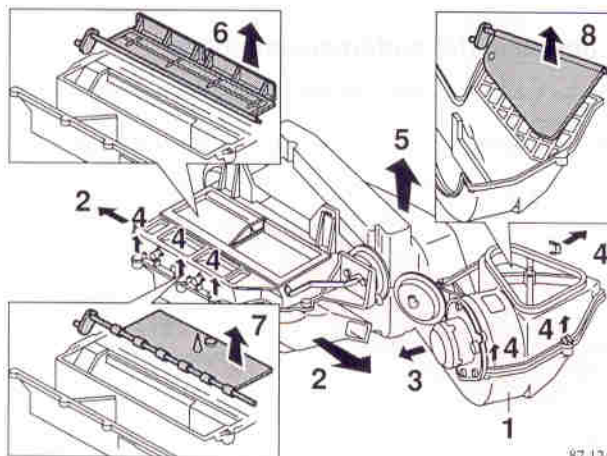

87 124

Temperatur-, Luftregulier- und/oder Luftumlaufklappe ausbauen/einbauen

Entfernen bzw. ausbauen:

- 1 Heizungskasten kpl.
- 2 Seitenkanäle links und rechts von der Luftdüse
- 3 Heizungs motor
- 4 Schrauben rundherum und Klammer
- 5 Heizungskasten-Oberteil

Temperaturregulierklappe (6), Luftumlaufklappe (7) und/oder Luftregulierklappe (8) aus dem Heizungskasten nehmen.

P3

Q1-Q4. Luftdüsen ausbauen/einbauen

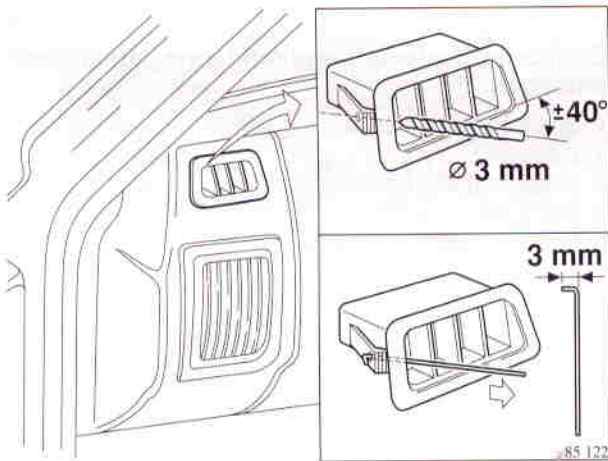

Q1

Entfrostergitter im Armaturenbrett entfernen/anbringen

Mit einem 3-mm-Bohrer unter einem Winkel von ca. 40° eine Bohrung in Gitter und Lippe (türseitig) anbringen. Haken richtiger Länge gemäß Abbildung anfertigen. Haken durch die angebrachte Bohrung einführen. Lippe mit dem Haken auf das Gitter zu ziehen und letzteres entfernen. **Neues** Gitter beim Einbau **flach** in das Armaturenbrett drücken.

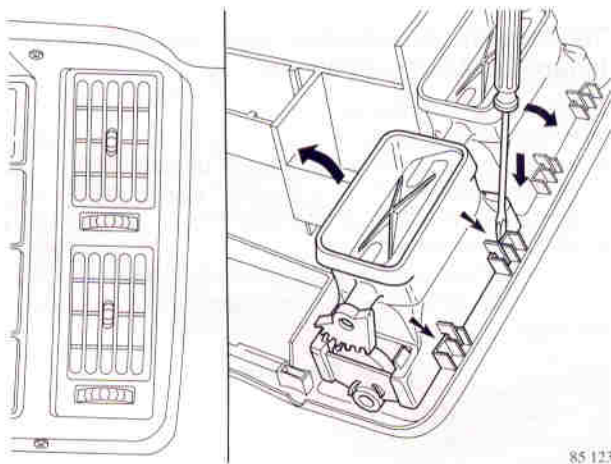

Q2

Lüftungsgitter entfernen/anbringen

Abdeckrand der Heizungsbetätigungsplatte lösen; siehe Arbeiten S3, H2 und H4. Beide Lippen eindrücken und Gitter herausnehmen.

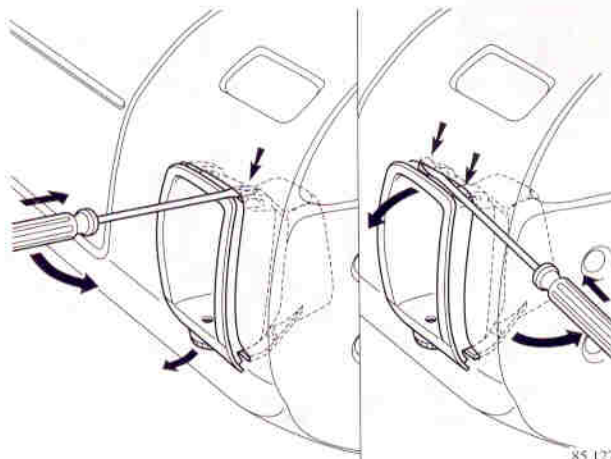

Q3

Luftdüse vom Lüftungsgitter entfernen

Lüftungsgitter aus der Luftdüse nehmen. Luftdüse an der Unterseite aus dem Armaturenbrett ziehen. Lippe gemäß Abbildung mit einem kleinen Schraubenzieher zunächst an der Außen- und dann an der Innenseite nach unten drücken.

Q4

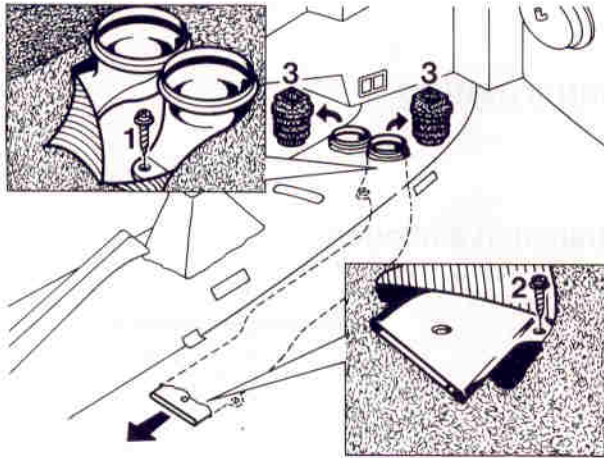

87 021

Fondluftdüsen ausbauen

Tunnelkonsole entfernen.
Sitz(e) ausbauen.
Bodenbelag gegebenenfalls soweit erforderlich einschneiden, um die Schrauben (1) und (2) zugänglich zu machen. Auf die elektrische Verdrahtung achten.
Schrauben (1) und (2) herausdrehen.
Balg (3) herunterdrücken.
Rohr etwas zur Seite ziehen und den Balg entfernen.
Rohr nach hinten unter dem Bodenbelag herausziehen.

R1-R3. Extraktoren ausbauen/einbauen

R1

Extraktoren kontrollieren

Die Extraktoren müssen einwandfrei sauber und vor allem frei von Tectyl sein.
Extraktoren auf Funktion kontrollieren.

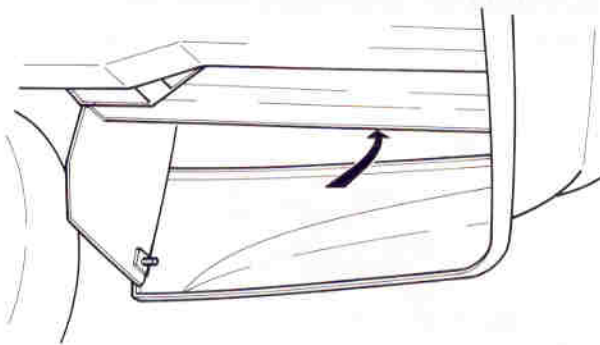

87 104

R2

Extraktoren ausbauen/einbauen

Gehäuse kpl. nach unten herausnehmen (auf die Gummiabdichtung achten).
Der Einbau geschieht in sinngemäß umgekehrter Ausbaureihenfolge.
Funktionskontrolle durchführen.

R3

Extraktoren zerlegen und zusammenbauen

Halter (1) mit den Gummiklappen (2) aus dem Gehäuse (3) nehmen.
Abdichtung entfernen.
Einzelteile mit Terpentin reinigen.
Klappen mit der flachen Seite zur Abdichtung in den Halter legen.
Gehäuse über den Halter bringen (zunächst oben, dann unten einschnappen lassen).
Abdichtung anbringen.

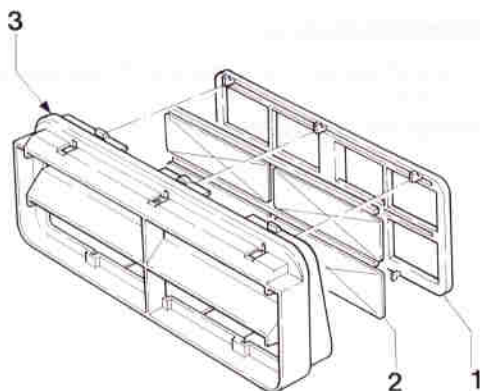

87 105

Gruppe 88 Innenausrüstung

S1-S8 Armaturenbrett ausbauen/einbauen

S1

Vorbereitungsarbeiten

Entfernen bzw. abbauen:

- Massekabel von der Batterie
- Tachometerwelle vom Getriebe
- Beide A-Säulenverkleidungen unten und oben am Armaturenbrett (siehe Arbeiten A5)
- Verkleidungen unter dem Armaturenbrett (Spreizniete)
- Vordere und hintere Tunnelkonsole (siehe Arbeiten U1 bis U4)
- Lenkrad, Lenksäulenschalter und -verkleidungen; siehe Service-Handbuch Reparatur und Instandhaltung, Abt. 6.

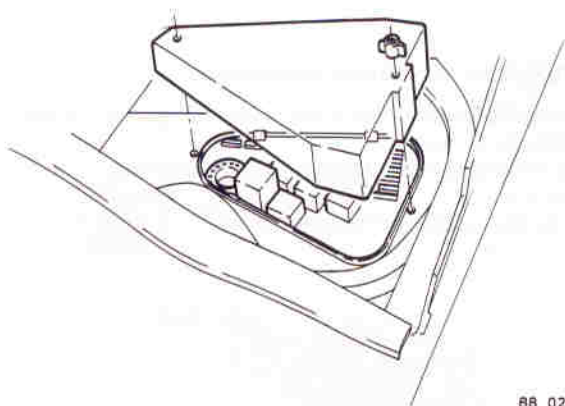

S2

Außerhalb des Innenraums entfernen

- Relaiskasten mit Sicherungsdose (sofern vorhanden)

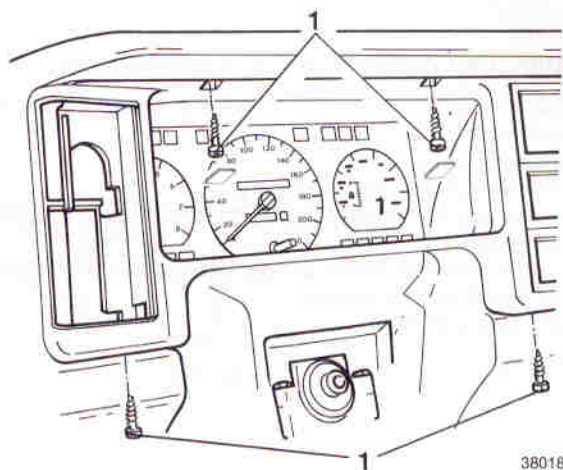

S3

Im Innenraum entfernen

- Abdeckrand vom Kombiinstrument (1) abschrauben (4 Schrauben)
- Kombiinstrument (2 Schrauben)

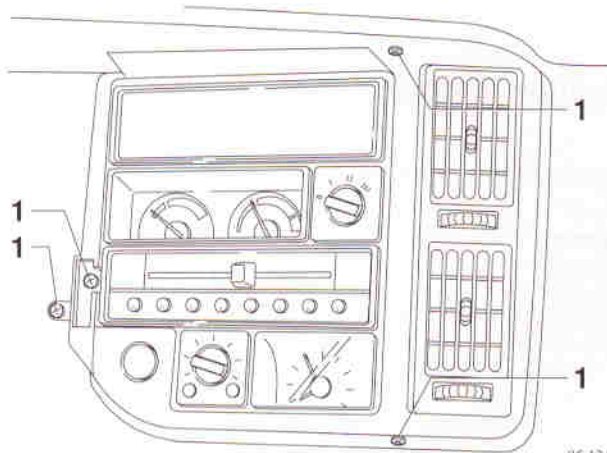

85 124

- Heizungsbetätigungstafel abbauen (3x Schraube (1));
siehe Arbeiten H2 und H4
- Chokezug (sofern vorhanden)
- Sicherungsdose (sofern vorhanden)

S4

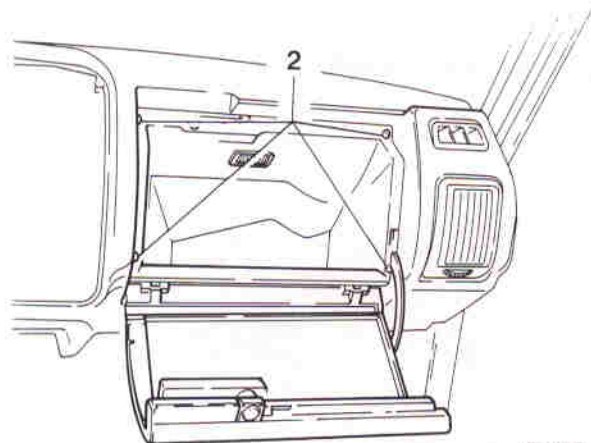

88 028

Handschuhfach ausbauen

Die vier Schrauben (2) herausdrehen.
Handschuhfach teilweise aus dem Armaturenbrett ziehen.
Die Beleuchtungsstecker lösen (auf die Kennfarben achten).

S5

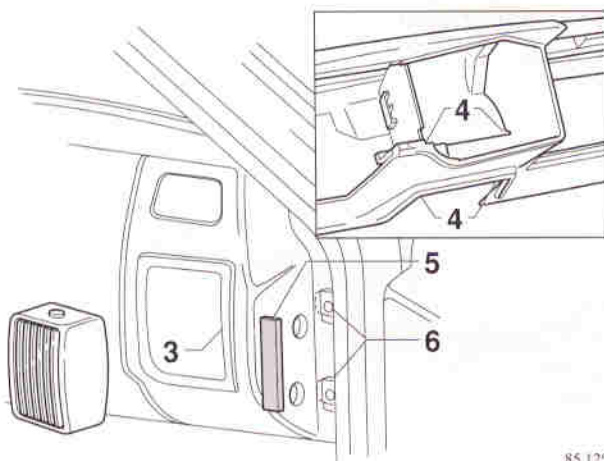

85 125

Armaturenbrett ausbauen

Lüftungsgitter links und rechts aus der Luftdüse entfernen.
Entfernen:

- Schraube (3) links und rechts
- vier Schrauben (4) aus der Mittelverkleidung
- Abdeckplatten (5) links und rechts
- Befestigungsschrauben an der A-Säule (6) links und rechts

Armaturenbrett etwas nach vorn ziehen.

S6

Anschlüsse hinter dem Armaturenbrett lösen

Stecker und Verbinder lösen.

Masseanschluß entfernen:

- RHD: links und rechts
- LHD: links

Unterdruckanschlüsse der Betätigungstafel (sofern vorhanden) nach hinten ziehen.

S7

Armaturenbrett ausbauen

Armaturenbrett kpl. herausnehmen (hierbei auf den Kabelbaum achten).

S8

Armaturenbrett einbauen

Der Einbau geschieht in sinngemäß umgekehrter Ausbau-Reihenfolge.

Hinweis: Verbinder korrekt festdrücken.

T1-T2. Armaturenbrett, Teile übertragen

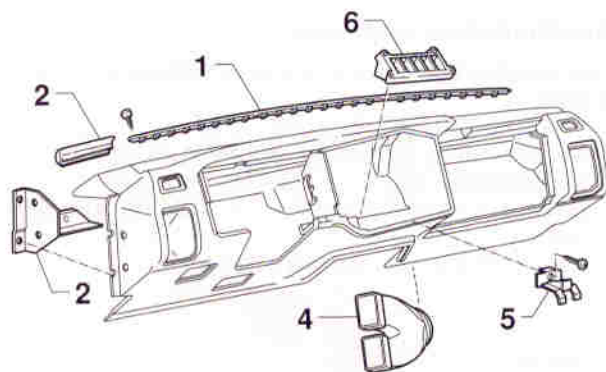

Teile übertragen

- 1 Lasche
- 2 Gummi
- 3 Stütze links und rechts
- 4 Verbindungsstück
- 5 Stütze
- 6 Blech

T1

85 126

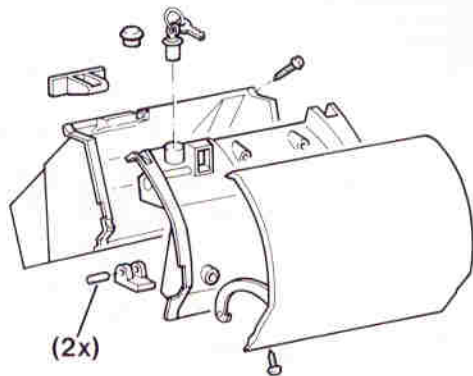

Deckel vom Handschufach entfernen

- Entfernen:
- Scharnierstifte 2x
 - Schrauben aus der Innenseite
 - Schloß

T2

88040

U1-U4 Tunnelkonsole entfernen/anbringen, Teile auswechseln

Hinweis: Der Ausbau der vorderen Konsole ist nur nach vorherigem Entfernen der hinteren Konsole möglich.

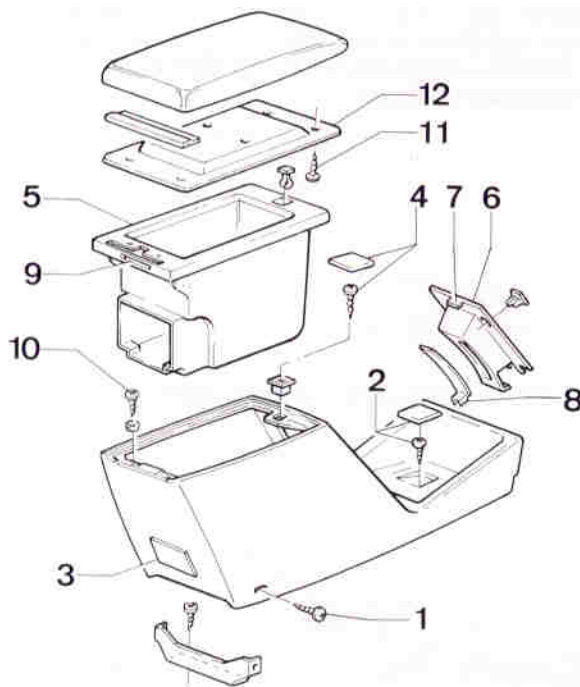

014

U1

Hintere Konsole entfernen

Schrauben (1) herausdrehen.
Abdeckplatte und Schraube (2) entfernen.
Ascher (3) entfernen.
Abdeckplatte bzw. Schloß und Schraube (4) entfernen.
Ablagefach (5) entfernen.
Betätigungstafel (6) an der Oberseite aus der Konsole heben (Klammer (7) hineindrücken) und die Verbinder (sofern vorhanden) lösen.
Handbremsgriff nach vorn vom Handbremshebel streifen.
Betätigungstafel (6) entfernen. Hierbei muß der um den Handbremshebel geklemmte Streifen (8) mit herauskommen.

Zur Beachtung: Bei der Montage auf korrekte Position des Streifens (8) am Handbremshebel achten!

U2

Deckel vom Ablagefach entfernen

Deckel nach hinten klappen.
Ablagefach (5) nach oben aus der Konsole ziehen.
Verbinder von der Kontrollleuchte "Fasten Seatbelts" (9) lösen, sofern vorhanden.
Schrauben (10) herausdrehen und Deckel von der Konsole abnehmen.

U3

Deckel-Unterplatte entfernen

Schrauben (11) herausdrehen.
Unterplatte (12) vom Deckel abnehmen; auf Scharnier und Begrenzungskabel achten.

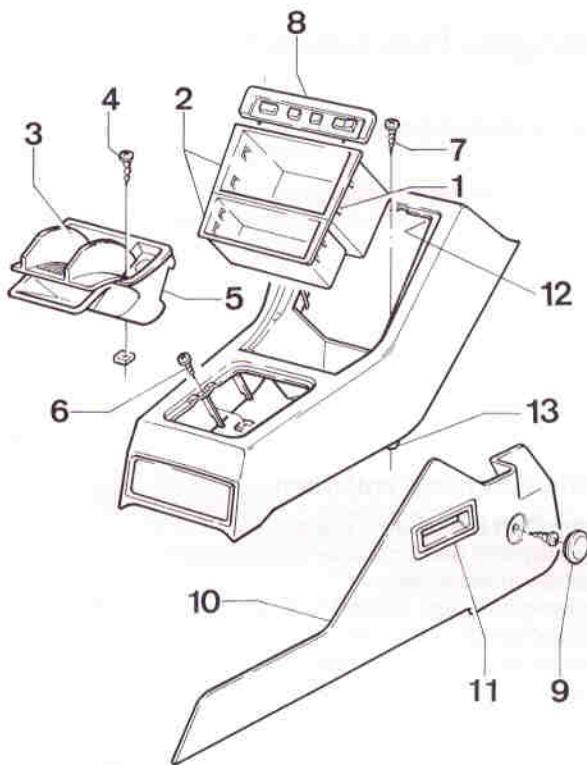

Vordere Konsole entfernen

Lippen (1) mit einem kleinen Schraubenzieher links und rechts nach innen drücken und gleichzeitig beide Ablagefächer (2) herausnehmen.
 Ascher (3) entfernen.
 Schraube (4) herausdrehen.
 Leitungen von Beleuchtung und Anzünder lösen und Gehäuse (5) aus der Konsole herausnehmen.
 Schalthebel-Faltenbalg von der Konsole lösen (Schnappbefestigung).
 Beide Schrauben (6) herausdrehen.
 Beide Schrauben (7) herausdrehen.
 Betätigungstafel (8) aus der Konsole drücken (eingehakt).
 Schutzdeckel und Schraube (9) entfernen.
 Seitenverkleidungen (10) mit den Gitterblenden (11) abziehen. (Die Seitenverkleidungen sind mit Klettenband und die Gitterblenden mit Klammern befestigt.)
 Schraube (12) herausdrehen.
 Konsolennocken bei (13) aus dem Bodenbelag ziehen und Konsole (bei angezogenem Handbremshebel) wegnehmen.

Hinweis: Beim Anbringen der Konsole ist darauf zu achten, daß die Seitenverkleidungen hinter die Klammern der Konsole und die Klammern der Gitterblenden hinter die Luftdüsen gelangen.

88 035

V1-V6 Sicherheitsgurt vorn und/oder hinten entfernen/anbringen

V1

Vorbereitungsarbeiten

B-Säulenverkleidung entfernen.

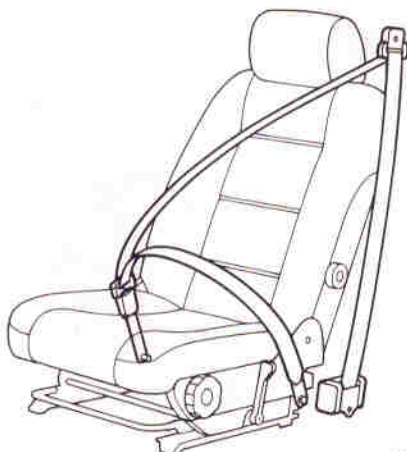

88036

Aufrollgurt ausbauen

Aufrollgurt-Befestigungsschraube am Vordersitz entfernen.
 Gurtführung an der B-Säule entfernen.
 Befestigungsschraube vom automatischen Aufrollmechanismus entfernen und Sicherheitsgurt herausnehmen.

Einbauen:

Der Einbau geschieht in sinngemäß umgekehrter Ausbaureihenfolge.
 Schrauben mit **30 Nm** anziehen.

V2

Hinterer Sicherheitsgurt

V3

Vorbereitungsarbeiten

Seitenverkleidung entfernen; siehe Arbeiten A4.

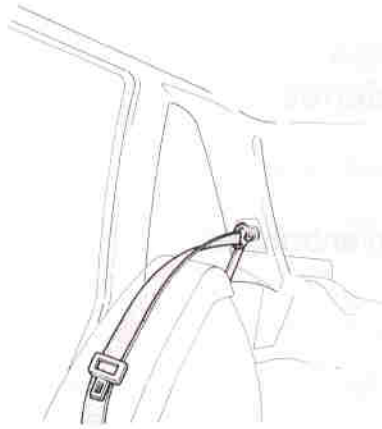

88 038

Aufrollgurt ausbauen

V4

Entfernen:

- Schraube oben an der D-Säule
- Schraube unten am Radkasten
- Schraube am Aufrollautomat

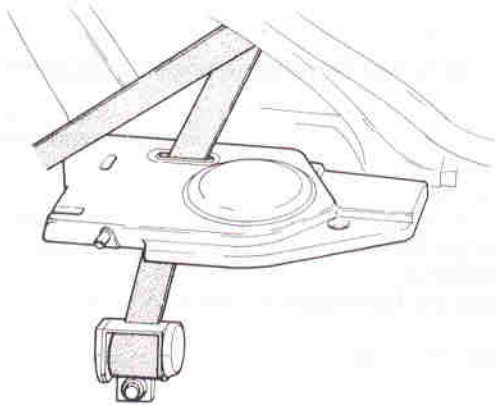

88 039

Gurtschloß entfernen

V5

Fondbanklehne entfernen.

Befestigungsschraube entfernen und Gurtschloß herausnehmen.

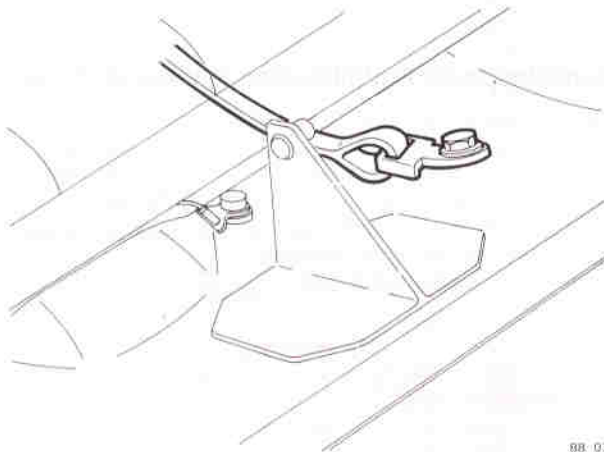

88 037

Aufrollgurt einbauen

V6

Der Einbau geschieht in sinngemäß umgekehrter Ausbaureihenfolge.

Schrauben mit **30 Nm** anziehen.

Gruppe 89 Verschiedenes

W1-W2 Tankklappe entfernen/anbringen

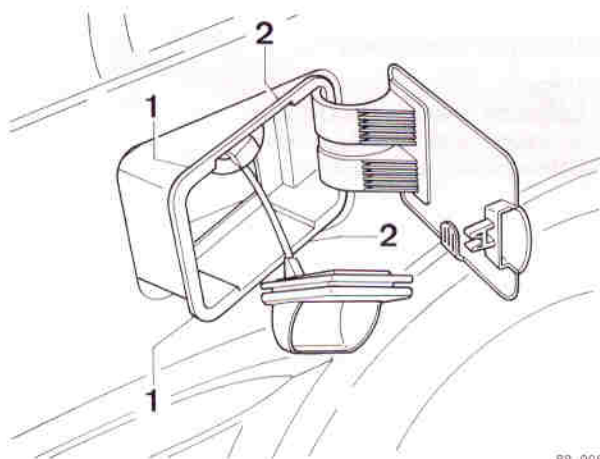

89 006

W1

Tankklappe mit Einfüllstutzengehäuse ausbauen

Tankdeckel abnehmen.
Gummidichtung vom Einfüllstutzen mit Überlaufschlauch entfernen.
Tankdeckel wieder anbringen.
Gummidichtung vom Einfüllstutzengehäuse entfernen.
Lippen am Gehäuse eindrücken, zunächst bei (1) und danach bei (2).
Gehäuse mit Tankklappe aus der Karosserie nehmen.

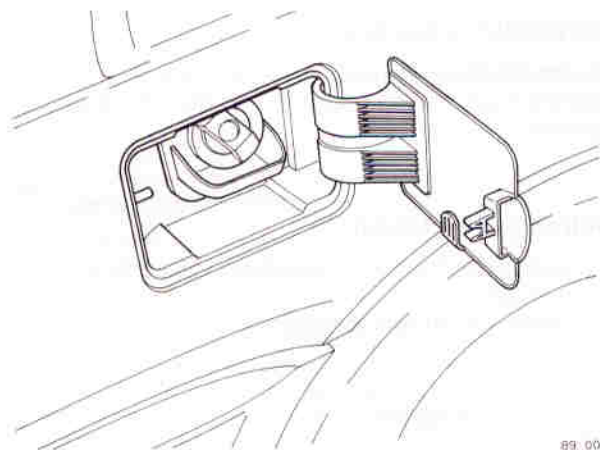

89 007

W2

Tankklappe mit Einfüllstutzengehäuse einbauen

Gummidichtung auf das Gehäuse auflegen.
Tankdeckel abnehmen.
Gehäuse mit Tankklappe in die Karosserie einsetzen, zunächst an der Vorderseite, danach an der Rückseite.
Einfüllstutzen-Gummidichtung anbringen (auf die Position des Überlaufschlauches achten!).
Tankdeckel wieder anbringen.

Alphabetisches Register

	Seite	Arbeit		
A-Säulenverkleidung	4	A5	Radkastenverkleidung	4 A8
Armaturenbrett			Rückwandverkleidung	3 A3
Ausbauen/einbauen	34	S1-S8	Sicherheitsgurt vorn und/oder hinten	
Teile übertragen	36	T1-T2	Ausbauen/einbauen	38 V1-V6
B-Säulenverkleidung	4	A6	Stoßfänger	
Betätigungstafel und/oder -züge auswechseln			Frontstoßfänger:	
unterdruckbetätigt	22	H1-H3	- abbauen	15 F1
mechanisch betätigt	23	H4-H5	- zerlegen	15 F2
Bodenbelag			- zusammenbauen und anbauen ..	15 F3
Entfernen/anbringen	14	E1-E3	Heckstoßfänger:	
CD-Säulenverkleidung	5	A10	- abbauen	16 F6
Dachverkleidung			- zerlegen und anbauen	17 F7-F8
Entfernen/anbringen	12	D1-D6	Tankklappe	
Extraktoren			Entfernen/anbringen	40 W1-W2
Ausbauen/einbauen	33	R1-R3	Tunnelkonsole	
Fondbank			Ausbauen/einbauen:	
- Sitzkissen entfernen/anbringen ..	9	C1	- hintere Konsole	37 U1-U3
- Bezug entfernen	9	C2	- vordere Konsole	38 U4
- Rückenlehne	9	C3	Türschwellerverkleidung (vorn und hinten)	5 A11
- Einzelteile entfernen	10	C4-C11	Unterdruckbehälter	
Fondbank-Auflageplatte	5	A9	Ausbauen/einbauen:	
Gepäckraum-Seitenverkleidung	3	A4	- alte Ausführung	27 L1-L3
Heizkörper			- neue Ausführung	28 M1-M3
Ausbauen/einbauen	29	N1-N4	Vorder- und Fondtürverkleidung	
Heizung und Lüftung			Auswechseln	2 A1
Allgemeines	18	G1	Teile auswechseln	3 A2
Kontrolle der Heizungsanlage:			Vordersitz	
- alte Ausführung	19	G2	- Ausbauen	6 B1
- neue Ausführung	20	G3	- Kopfstütze entfernen	6 B2
Kontrolle der Normalheizungsanlage	21	G4	- Zerlegen	6 B3-B12
Heizungsgebläse kpl.				
Ausbauen/einbauen	26	K1-K4		
Heizungskasten kpl.				
Ausbauen/einbauen	24	J1-J6		
Heizungsklappen				
Ausbauen/einbauen:				
- alte Ausführung	30	O1-O4		
- neue Ausführung	31	P1-P3		
Hutablage	4	A7		
Luftdüsen				
Ausbauen/einbauen	32	Q1-Q4		